

PC 1.5 SERIES



ELEKTRISCH COMPACTE PALLETTRUCK

TECHNISCHE GIDS



WWW.HYSTER.COM

TRUCKAFMETINGEN

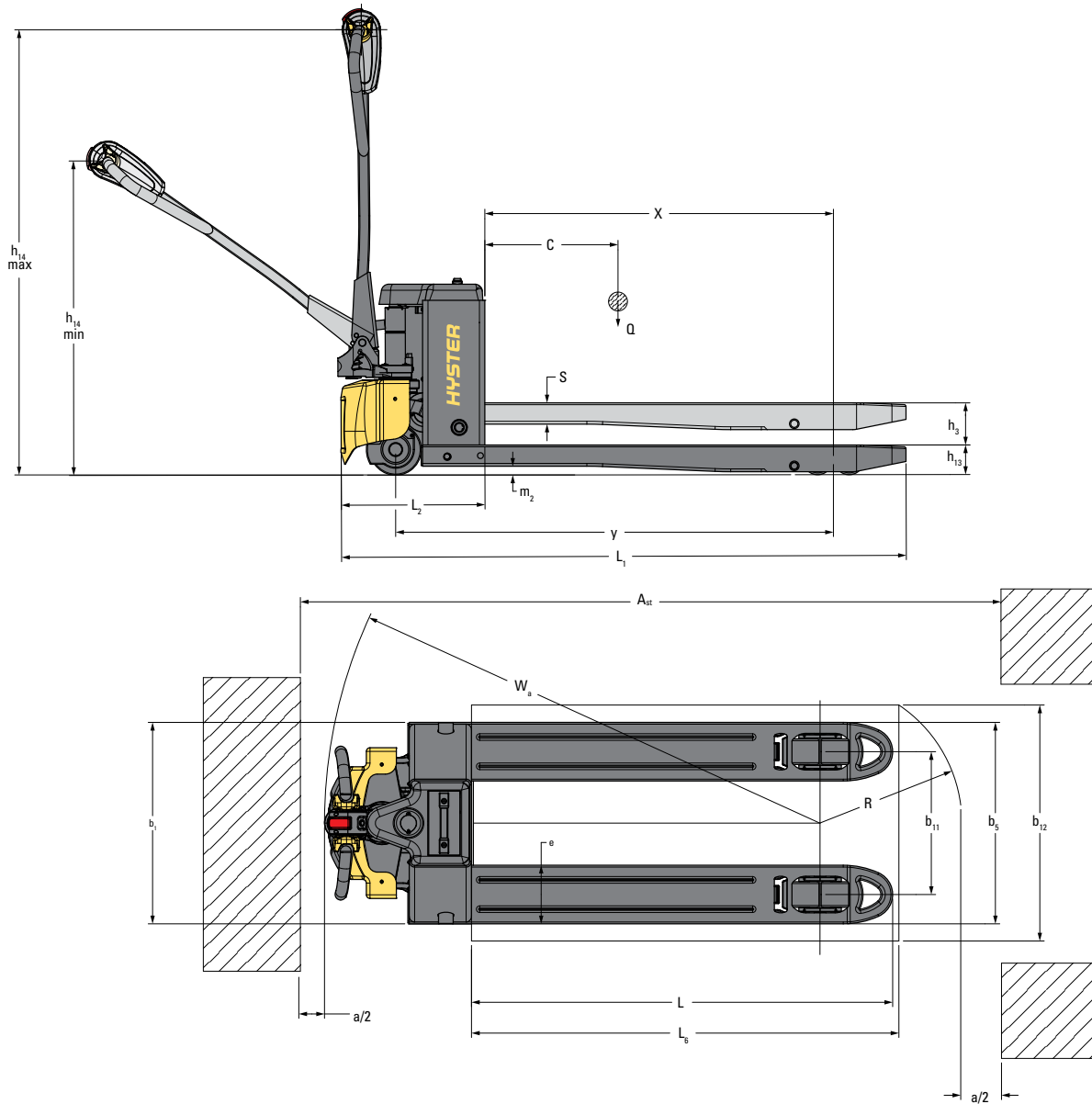

ELEKTRISCH AANGEDREVEN PALLETTRUCK VS. HANDPALLETTRUCK

LEEGGEWICHT

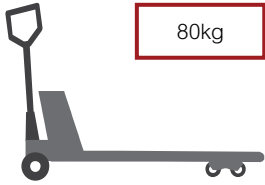
	120kg		80kg
1552 mm		1510mm	

Compact en licht



Enkele/dubbele tandemlastwielen



Beschermingskap



1500 mm hoog lastbeschermrek optie

ALGEMEEN	1-1	Fabrikant			HYSTER		
	1-2	Model			PC1.5		
	1-3	Aandrijving			Elektrisch (batterij)		
	1-4	Positie chauffeur			Meeloop		
	1-5	Nominaal hefvermogen/nominale belasting	Q_1	t	1,5		
	1-6	Lastzwaartepunt	c	mm	600		
GEWICHT	1-8	Lastzwaartepunt afstand, van het midden van de aandrijfjas tot de voorzijde vorken	x	mm	952	1022	
	1-9	Wielbasis	y	mm	1197	1267	
	2-1	Leeggewicht		kg	120		
WIELEN	2-2	Asbelasting met lading, voor/achter		kg	1134	486	
	2-3	Asbelasting zonder lading, voor/achter		kg	88	32	
	3-1	Type band			Polyurethaan/polyurethaan		
	3-2	Bandenmaat, voor		mm	140 x 55		
	3-3	Bandenmaat, voor		mm	80 x 93 (enkel wiel) / 80 x 70 (dubbel tandemwiel)		
	3-5	Wielen, aantal voor/achter (x = aangedreven wielen)			1x / 2 (enkel wiel) / 1x / 4 (dubbel tandemwiel)		
	3-7	Spoorbreedte, achter	b_{11}	mm	385	520	
AFMETINGEN	4-4	Hefhoogte	h_3	mm	115		
	4-9	Hoogte van trekbal in rijpositie min./max.	h_{14}	mm	740	1120	
	4-15	Hoogte, omlaag	h_{13}	mm	82 ± 2		
	4-19	Totale lengte (meeloop)	l_1	mm	1202 / 1402 / 1552 / 1622		
	4-20	Lengte tot voorzijde vorken (meeloop)	l_2	mm	402		
	4-21	Totale breedte	b_1, b_2	mm	550	685	
	4-22	Vorkafmetingen DIN ISO 2331	s/e/l	mm	58 x 160 x 1150 (800 / 1000 / 1220)		
	4-25	Afstand tussen vorkarmen	b_5	mm	550	685	
	4-32	Bodemvrijheid, middelpunt van wielbasis	m_2	mm	22		
	4-34-1	Gangpadbreedte voor pallets 1000 x 1200 overdwers	Ast	mm	1718		
	4-34-4	Gangpadbreedte voor pallets 800 x 1200 overlangs	Ast	mm	1687		
	PRESTATIES	4-35	Draaicirkel	W_a	mm	1353	1426
5-1		Snelheid met/zonder lading		km/u	4,0	5,0	
5-1-1		Rijsnelheid met/zonder last, achteruit (meeloop)		km/u	4,0	5,0	
5-2		Hefsnelheid met/zonder lading		m/s	0,018	0,023	
5-3		Daalsnelheid, met/zonder lading		m/s	0,056	0,046	
5-7		Hellingshoek – 1,6 km/u, met/zonder lading		%	6 %	20 %	
5-8		Max. hellingshoek – 1,6 km/u, met/zonder lading		%	6 %	20 %	
5-10		Bedrijfsrem			Elektrisch		
ELEKTROMOTOR		6-1	Aandrijfmotor, classificatie S2 60 min.		kW	0,75 kW	
		6-2	Hefmotor, classificatie S3, 15 %		kW	0,5 kW	
	6-3	Batterij conform DIN 43531/35/36 A, B, C, nee			nee		
	6-4	Batterijspanning/nominale capaciteit K5		V/Ah	48 V/10 Ah	48 V/15 Ah	
	6-5	Gewicht van de batterij		kg	4,5	5,9	
	6-6	Energieverbruik volgens VDI-cyclus		kWh/h	0,42 kWh/h		
	8-1	Soort aandrijvingsregeling			Elektrisch		
	10-7	Gemiddeld geluidsniveau op het oor van de chauffeur volgens EN 12053		dB (A)	69		

OPMERKING:

Wees voorzichtig wanneer u met geheven vorkenbord en/of lading werkt. De chauffeur dient opgeleid te zijn en de instructies in de bedieningshandleiding te lezen, te begrijpen en strikt op te volgen.

Alle waarden zijn nominale waarden en onderhevig aan toleranties. Neem voor meer informatie contact op met de fabrikant.

De producten van Hyster kunnen zonder voorafgaande kennisgeving worden gewijzigd. De heftrucks zijn mogelijk afgebeeld met optionele uitrusting. De waarden kunnen variëren met alternatieve configuraties.



Veiligheid: Deze truck voldoet aan de huidige EU-eisen.

Specificaties op basis van VDI 2198.



HYSTER EUROPE
Centennial House, Building 4.5, Frimley Business Park,
Frimley, Surrey, GU16 7SG, Verenigd Koninkrijk

Bezoek ons op www.hyster.com of bel met het telefoonnummer **+44 (0) 1276 538500**.

HYSTER-YALE UK LIMITED handelt onder de naam Hyster Europe.

Geregistreerd adres: Centennial House, Building 4.5, Frimley Business Park, Frimley, Surrey GU16 7SG, Verenigd Koninkrijk.

Geregistreerd in Engeland en Wales. Bedrijfsregistratienummer: 02636775.

© HYSTER-YALE UK LIMITED. 2023, alle rechten voorbehouden. Hyster en  zijn handelsmerken van de Hyster-Yale Group, Inc.

Hyster behoudt zich het recht voor om de producten zonder enige vorm van kennisgeving te wijzigen. Trucks kunnen met optionele uitrusting worden afgebeeld.



Veiligheid: Deze truck voldoet aan de huidige
EU- en UKCA-vereisten