



**STERKE PARTNERS.  
SOLIDE TRUCKS."**



# **S2.4HBE SERIE TECHNISCHE HANDLEIDING**



**WWW.HYSTER.COM**

# > S2.4HBE

				HYSTER			
				S2.4HBE			
ALGEMEEN	1-1	Fabrikant					
	1-2	Model		S2.4HBE			
	1-3	Aandrijving		Elektrisch (batterij)			
	1-4	Manier van bediening: met de hand, lopend, staand, zittend, orderverzamelaar		Meeloop			
	1-5	Nominaal hefvermogen/nominale belasting	$Q_1$	t	2,4		
	1-6	Lastzwaartepunt	c	mm	514 (5)	415 (6)	
	1-8	Lastzwaartepuntafstand, van het midden van de aandrijfas tot de vorken	x	mm	677 (5)	477 (6)	
	1-9	Wielbasis	y	mm	1372		
	GEWICHT	2-1	Leeggewicht		kg	914	
2-2		Asbelasting met lading, voor/achter		kg	858	2456	
2-3		Asbelasting zonder lading, voor/achter		kg	624	290	
WIELEN	3-1	Banden: polyurethaan, tophane, NDIIThane, voor/achter			Polyurethaan	Polyurethaan	
	3-2	Bandenmaat, voor	$\emptyset$	mm x mm	230 x 75		
	3-3	Bandenmaat, achter	$\emptyset$	mm x mm	50 x 70		
	3-4	Extra wielen (afmetingen)	$\emptyset$	mm x mm	150 x 50		
	3-5	Wielen, aantal voor/achter (x = aangedreven)			1x+1	8	
	3-6	Spoorbreedte, voor	$b_{10}$	mm	510		
	3-7	Spoorbreedte, achter	$b_{11}$	mm	291		
AFMETINGEN	4.2	Hoogte, mast ingeschoven	h	mm	891		
	4.3	Vrije heffing	$h_2$	mm	-		
	4.4	Hefhoogte	$h_3$	mm	291		
	4.5	Hoogte, mast uitgeschoven	$h_4$	mm	963		
	4.9	Hoogte van trekstang in rijpositie min./max.	$h_{14}$	mm	746	1242	
	4.15	Hoogte, omlaag	$h_{13}$	mm	142		
	4.19	Totale lengte	$l_1$	mm	1883		
	4.20	Lengte tot voorzijde vorken	$l_2$	mm	868 (5)	1068 (6)	
	4.21	Totale breedte	$b_7/b_2$	mm	790	827	
	4.22	Vorkafmetingen (4)	s/e/l	mm	40	125	1150
	4.25	Afstand tussen vorkarmen	$b_5$	mm	341	797	
	4.31	Bodemvrijheid, met lading, onder de mast	$m_1$	mm	20		
	4.32	Bodemvrijheid midden wielbasis	$m_2$	mm	20		
	4.33	Laadafmetingen $b_{12} \times l_6$ overdwars	$b_{12} \times l_6$	mm	1028 x 999 (5)	830 x 738 (6)	
	4.34.1	Gangpadbreedte bij pallets 1200 mm x 1000 mm overdwars	$A_{st}$	mm	-		
	4.34.2	Gangpadbreedte bij pallets 800 mm x 1200 mm overlans	$A_{st}$	mm	2389 (5)	2262 (6)	
4.35	Draaicirkel	$W_a$	mm	1572			
PRESTATIES	5-1	Rijsnelheid met/zonder last		km/u	4,4	6,0	
	5-1-1	Rijsnelheid met/zonder lading, achteruit		km/u	4,4	6,0	
	5-2	Hefsnelheid met/zonder last		m/s	0,05	0,07	
	5-3	Daalsnelheid met/zonder last		m/s	0,06	0,05	
	5-7	Klimvermogen met/zonder last		%	-	-	
	5-8	Max. klimvermogen met/zonder last		%	-	-	
	5-10	Bedrijfsrem			Elektromagnetisch		
ELEKTRISCHE MOTOR	6-1	Rijmotor, vermogen S2 60 min.		kW	1,2		
	6-2	Hefmotor, classificatie S3, 15 %		kW	2,2 kW (S3 5 %)		
	6-3	Batterij conform DIN 43531/35/36 A, B, C, nee			nee		
	6-4	Batterijspanning/nominale capaciteit $K_5$		V/Ah	24 V	150 Ah (7) (8)	
	6-5	Gewicht van de batterij (1)		kg	144		
	6-6	Energieverbruik volgens VDI-cyclus		kWh	0,84		
	8-1	Soort aandrijvingsregeling			AC-regelaar		
10-7	Geluidsniveau bij bestuurdersstoel		dB (A)	66			

## OPMERKING:

Specificaties worden beïnvloed door de uitvoering en conditie van het voertuig, en de aard en conditie van het werkgebied. Informeer uw dealer over de aard en conditie van het bedoelde werkgebied bij de aankoop van uw Hyster-truck.

- (1) Deze waarden kunnen variëren met +/- 5 %
- (2) Beschikbare batterijen 24 V/150 Ah (144 kg); 24 V/200 Ah uitvoering met behuizing in polypropyleen (160 kg); 24 V/150 Ah uitvoering met behuizing in polypropyleen (125 kg)
- (3) Beschikbare batterijen 24 V/200 Ah uitvoering met behuizing in polypropyleen (160 kg)
- (4) Met 2-traps mast en  $b_5=570$  mm neemt de s-afmeting 5 mm toe voor de eerste 250 mm aan de teen
- (5) Deze waarden zijn met lastbeschermrek omhoog
- (6) Deze waarden zijn met lastbeschermrek omlaag
- (7) Beschikbare batterij 24 V/100 Ah Li-Ion (144 kg)
- (8) Beschikbare batterij 24 V/200 Ah Li-Ion (154 kg)

## APPARATUUR EN GEWICHT

Gewichten (regel 2.1) zijn gebaseerd op de volgende specificaties: Complete truck met 125 mm vorken met geïntegreerd lastbeschermrek en polyurethaan aandrijf- en stuurwielen.

## OPMERKING

Wees voorzichtig wanneer u met geheven lading werkt. Als het vorkenbord en/of de lading omhoog staat, is de vorkheftruck minder stabiel. Het is van belang de kanteling van de mast in beide richtingen bij opgeheven lading tot een minimum te beperken. De chauffeur dient opgeleid te zijn en de instructies in de bedieningshandleiding te lezen, te begrijpen en strikt op te volgen. Alle waarden zijn nominale waarden en onderhevig aan toleranties. Neem voor meer informatie contact op met de fabrikant. Hyster behoudt zich het recht voor de producten zonder enige vorm van kennisgeving te wijzigen. Afgebeelde heftrucks kunnen optionele apparatuur bevatten. De waarden kunnen variëren met alternatieve configuraties.

Specificatiedata op basis van VDI 2198

 **Veiligheid:** Deze truck voldoet aan de huidige EU-eisen.

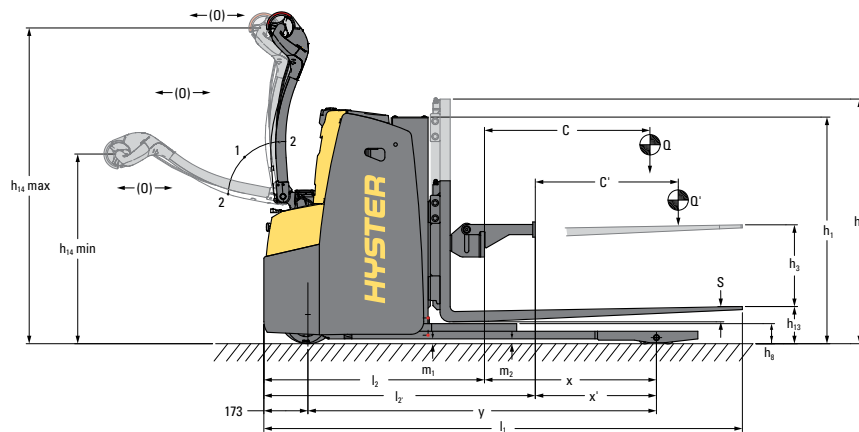

$$A_{st} = W_a + R + a$$

$$R = W_a + \sqrt{(l_6 - x)^2 + \left(\frac{b_{12}}{2}\right)^2}$$

$$a = 200 \text{ min}$$

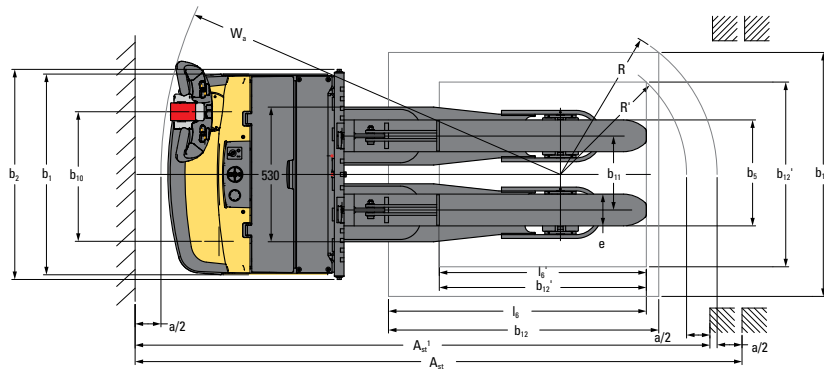

## PRODUCTKENMERKEN <

### BETROUWBAARHEID

- Stevige pompmotor, gemonteerd op elastomeren pads vermindert het geluid en de trillingen.
- De kracht wordt overgebracht via helicoïdale vertandingen, die in een oliebad zijn geplaatst.
- De gelaste vorkconstructie maakt de heftruck uiterst bestand tegen torsie en zware lasten.

### PRODUCTIVITEIT

- Gebruiksvriendelijke disselpkopbedieningen voor een verbeterde handling van ladingen.
- Compact chassisdesign verbetert de handling in nauwe ruimtes.

- Automatisch remsysteem bij het loslaten van bewegingsbedieningen.
- Regeneratief remmen en achteruitrijbeveiliging als standaard.

### ERGONOMIE

- Ergonomisch ontworpen disselpkop voor maximaal bestuurderscomfort.
- Nauwkeurig stuursysteem geeft optimale controle bij elke snelheid.
- Progressieve snelheidsregeling voor een veilige en zelfstandige werking.
- 4-punts wielindeling voor extra stabiliteit en maximale veiligheid.

### LAGE COST OF OWNERSHIP

- Hoog aantal dezelfde onderdelen als van andere Hyster-producten met bewezen betrouwbaarheid en duurzaamheid voor eenvoudig onderhoud.

### ONDERHOUDSVRIENDELIJKHEID

- De elektrische batterijwisselstapelaar wordt geleverd met een ingebouwde batterijlader.
- Ingebouwd diagnosesysteem beschikbaar voor servicemonteur (NoA via ZAPI-console plus adapter).

# STERKE PARTNERS. SOLIDE TRUCKS.™

## VOOR VEELEISENDE WERKZAAMHEDEN, OVERAL.

Hyster levert een compleet aanbod magazijnmachines, trucks met interne verbrandingsmotor of elektromotor, containertrucks en reachstackers. Hyster wil veel meer zijn dan alleen een leverancier van vorkheftrucks.

Wij willen een volledige partnerschap bieden waarbij we klanten kunnen helpen bij alle aspecten van intern transport: dat kan professioneel advies over beheer van uw machinepark, volledig gekwalificeerde serviceondersteuning of betrouwbare levering van onderdelen zijn. U kunt altijd rekenen op Hyster®.

Ons netwerk van uiterst bekwame dealers biedt professionele, lokale ondersteuning. Onze dealers kunnen rendabele financieringspakketten bieden en u informeren over effectief beheerde onderhoudsprogramma's zodat u waar voor uw geld krijgt. Wij houden ons bezig met uw behoeften op het gebied van materials handling, zodat u zich op uw bedrijf kunt richten en er een succes van kunt maken, zowel nu als in de toekomst.



### HYSTER EUROPE

Centennial House, Frimley Business Park, Frimley, Surrey, GU16 7SG, Engeland.

Tel: +44 (0) 1276 538500, Fax: +44 (0) 1276 538559



[www.hyster.eu](http://www.hyster.eu)



[infoeurope@hyster.com](mailto:infoeurope@hyster.com)



[/HysterEurope](https://www.facebook.com/HysterEurope)



[@HysterEurope](https://twitter.com/HysterEurope)



[/HysterEurope](https://www.youtube.com/HysterEurope)

HYSTER-YALE UK LIMITED handelt als Hyster Europe. Geregistreerd adres: Centennial House, Building 4.5, Frimley Business Park, Frimley, Surrey GU16 7SG. Verenigd Koninkrijk. Geregistreerd in Engeland en Wales. Bedrijfsregistratienummer: 02636775.

©2020 HYSTER-YALE UK LIMITED, alle rechten voorbehouden. HYSTER,  en STRONG PARTNERS. TOUGH TRUCKS. zijn handelsmerken van HYSTER-YALE Group, Inc.

Hyster behoudt zich het recht voor om de producten zonder enige vorm van kennisgeving te wijzigen. De afgebeelde vorkheftrucks kunnen optionele uitrusting bevatten.

Deze foto's zijn uitsluitend ter illustratie.