



**STERKE PARTNERS.  
SOLIDE TRUCKS.™**



# **SERIE P1.6UT TECHNISCHE HANDLEIDING**

**WWW.HYSTER.COM**

# > TRUCKAFMETINGEN

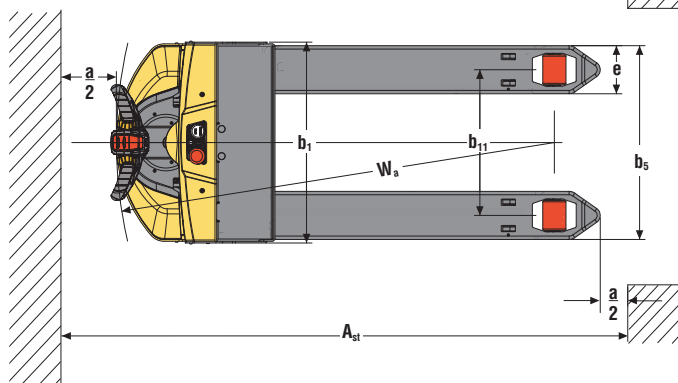
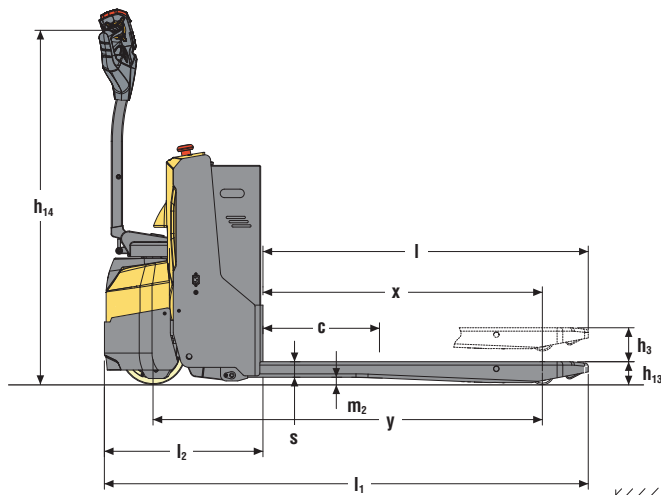
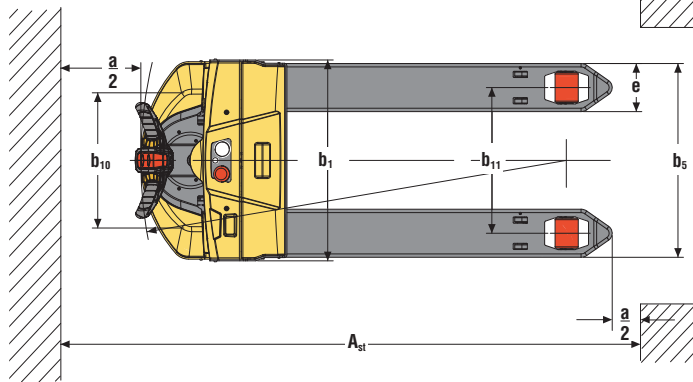
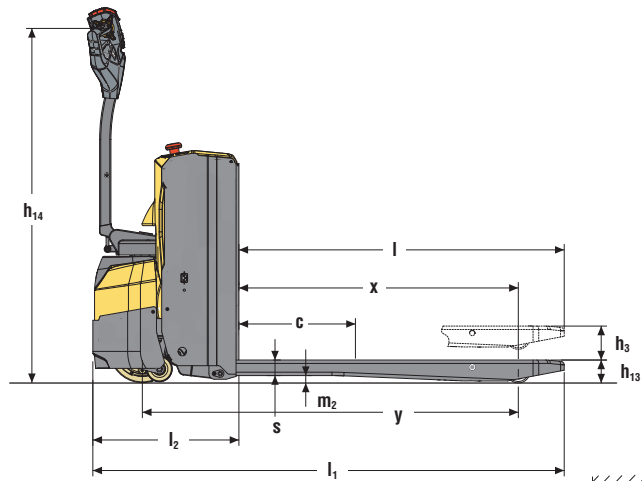

KENMERK	1.1	Fabrikant (afkorting)			Hyster	
	1.2	Benaming fabrikanttype			P1.6UT	
	1.3	Aandrijving: elektrisch (batterij of stroomnet), diesel, benzine, LPG			Elektrisch (batterij)	
	1.4	Manier van bediening: met de hand, lopend, staand, zittend, orderverzamelaar			Lopend	
	1.5	Nominale capaciteit/nominale belasting	Q	t	1.6	
	1.6	Lastzwaartepunt	c	mm	600	
	1.8	Zwaartepuntafstand, van het midden van de aandrijfas tot de vorken	x	mm	984	
	1.9	Wielbasis	y	mm	1330	
	GEWICHT	2.1	Eigen gewicht		kg	424
2.2		Asbelasting met last voor/achter		kg	2020	
2.3		Asbelasting zonder last voor/achter		kg	324 / 96	
BANDEN	3.1	Banden: polyurethaan, tophane, NDIIThane, voor/achter			Polyurethaan	
	3.2	Bandenmaat, voor		mm	230 x 100	
	3.3	Bandenmaat, achter		mm	78 x 98	
	3.4	Extra wielen (afmetingen)		mm	90 x 40	
	3.5	Wielen, aantal voor/achter (x = aangedreven)			1x + 2 / 2	
	3.6	Spoorbreedte voor	b10	mm	480	
	3.7	Spoorbreedte achter	b11	mm	375 / 515	
AFMETINGEN	4.4	Hefhoogte	h3	mm	120	
	4.9	Hoogte van disselarm in rijpositie min./max.	h14	mm	750 / 1250	
	4.15	Hoogte, omlaag	h13	mm	78	
	4.19	Lengte totaal (met standaard vorken)	l1	mm	1666	
	4.20	Lengte tot voorzijde vorken	l2	mm	514	
	4.21	Totale breedte	b1 / b2	mm	710	
	4.22	Vorkafmetingen ISO 2331	s / e / l	mm	55 / 160 / 1150	
	4.25	Breedte tussen vorkenarmen	b5	mm	545	
	4.32	Bodemvrijheid, middenpunt van wielbasis	m2	mm	27	
	4.33	Laadafmetingen b12 x l6 overdwars	b12 x l6	mm	-	
	4.34.1	Gangpadbreedte voor pallets 1000 x 1200 overdwars	Ast	mm	2288	
	4.34.2	Gangpadbreedte voor pallets 800 x 1200 lengte	Ast	mm	2156	
	4.35	Draaicirkel	Wa	mm	1488	
	PRESTATIEGEGEVENS	5.1	Rijsnelheid met/zonder last		km/h	5.8 / 6.0
		5.2	Hefsnelheid met/zonder last		m/s	0.03 / 0.038
5.3		Daalsnelheid met/zonder last		m/s	0.04 / 0.036	
5.7		Klimvermogen met/zonder last		%	8 / 20	
5.8		Max. klimvermogen met/zonder last		%	-	
5.10		Bedrijfsrem			Generatief	
ELEKTRISCHE MOTOR	6.1	Tractie motor, S2, 60 minuten belasting		kW	1.20	
	6.2	Hefmotor, S3, 15 %		kW	0.8	
	6.3	Batterij conform DIN 43531/35/36 A, B, C, nee			No	
	6.4	Batterijspanning/nominale capaciteit K5		V / Ah	24 / 150	
	6.5	Batterijgewicht		kg	150	
	6.6	Energieverbruik volgens VDI-cyclus		kWh/h @Nr van Cycli	0.25	
	6.7	Omzet-output		t/h	-	
	6.8	Energieverbruik volgens omzet-output		kWh in 1 uur (kWh/h)	-	
8.1	Soort aandrijvingsregeling			AC-regelaar		
10.7	Geluidsniveau bij bestuurdersstoel		dB (A)	65		



# STERKE PARTNERS. SOLIDE TRUCKS.™

## VOOR VEELEISENDE WERKZAAMHEDEN, OVERAL.

De elektrisch aangedreven pallettruck P1.6UT van Hyster combineert ergonomische eigenschappen en betrouwbare prestaties met energiezuinige technologie. Doordat er weinig onderhoud nodig is, is de productiviteit hoger en zijn de operationele kosten lager.

### PRODUCTIVITEIT

- Geavanceerd AC-regelsysteem elimineert motorborstels voor minimale onderhoudsvereisten
- Met het uitrolsysteem aan de zijkant kost het minder tijd en moeite om de batterij te vervangen
- Het geïntegreerde overdrukventiel beschermt tegen overbelasting
- Noodontkoppeling van de voeding
- Lange disselboom
- Noodomkeersysteem in de handgreep
- Lagesnelheidsschakelaar in de handgreep
- Variabele snelheidsregeling
- Het lage energieverbruik maximaliseert de levensduur van de batterij

### OPTIMAAL STRUCTUREEL ONTWERP

- De zwenkwielen verbeteren de zijdelingse stabiliteit op oneffen vloeren en verbeteren de prestaties en de levensduur van de heftruck
- Het gevormde zware staal zorgt voor een maximale vorksterkte en een lange levensduur
- Het ontwerp met trekstang beschermt tegen buigen
- Duurzame plastic hoezen.



Handgreep (standaard) Links- en rechtshandig



Ingangrol voor eenvoudige bediening

### ONDERHOUDSGEMAK

- CANbus-technologie vermindert de complexiteit van de bedrading
- Instelling van de laagspanningsbeveiliging verlengt het gebruik van de batterij
- Alle draaipunten zijn voorzien van smeerpunten en een onderhoudsvriendelijke bus die de slijtage van de componenten vermindert.

#### OPMERKING:

Wees voorzichtig wanneer u met geheven vorkenbord en/of lading werkt.

De chauffeur moet opgeleid zijn en de instructies in de bedieningshandleiding gelezen en begrepen hebben, en deze strikt opvolgen.

Alle waarden zijn nominale waarden en onderhevig aan toleranties.

Neem voor meer informatie contact op met de fabrikant.

Hyster behoudt zich het recht voor om de producten zonder enige vorm van kennisgeving te wijzigen.

Let op: afgebeelde vorkheftrucks kunnen zijn uitgerust met optionele uitrusting.

De waarden kunnen variëren met alternatieve configuraties.



**Veiligheid:** Deze truck voldoet aan de huidige CE-eisen.

Specificaties op basis van VDI 2198.



### HYSTER EUROPE

Centennial House, Frimley Business Park, Frimley, Surrey, GU16 7SG, Engeland.

Tel: +44 (0) 1276 538500



[www.hyster.eu](http://www.hyster.eu)



[infoeurope@hyster.com](mailto:infoeurope@hyster.com)



[/HysterEurope](https://www.facebook.com/HysterEurope)



[@HysterEurope](https://twitter.com/HysterEurope)



[/HysterEurope](https://www.youtube.com/HysterEurope)



HYSTER-YALE UK LIMITED handelt als Hyster Europe. Geregistreerd adres: Centennial House, Building 4.5. Frimley Business Park, Frimley, Surrey, GU16 7SG, Verenigd Koninkrijk. Geregistreerd in Engeland en Wales. Bedrijfsregistratienummer: 02636775.

©2021 HYSTER-YALE UK LIMITED, alle rechten voorbehouden.

HYSTER, STRONG PARTNERS. SOLIDE TRUCKS. zijn handelsmerken van HYSTER-YALE Group, Inc.

Hyster behoudt zich het recht voor om de producten zonder enige vorm van kennisgeving te wijzigen. De afgebeelde vorkheftrucks kunnen optionele uitrusting bevatten.