



**STERKE PARTNERS.
SOLIDE TRUCKS.™**



TECHNISCHE GIDS P2.OUT S-SERIE



WWW.HYSTER.COM

> P2.0UT S

| | | | | | | |
|------------|-------------|--|--------------------------------|--------|------------------------|-------|
| ALGEMEEN | 1-1 | Fabrikant | | | HYSTER | |
| | 1-2 | Model | | | P2.0UT S | |
| | 1-3 | Aandrijving | | | Elektrisch (batterij) | |
| | 1-4 | Positie chauffeur | | | Meeloop | |
| | 1-5 | Nominale capaciteit/nominale belasting | Q ₁ | t | 2,0 | |
| | 1-6 | Lastzwaartepunt | c | mm | 600 | |
| | 1-8 | Lastzwaartepunt afstand, van het midden van de aandrijf-as tot de voorzijde vorken | x | mm | 815 / 865 / 935 | |
| | 1-9 | Wielbasis | y | mm | 1211 / 1261 / 1331 | |
| | GEWICHT | 2-1 | Leeggewicht | | kg | 710 |
| 2-2-1 | | Asbelasting met last, voor/achter | | kg | 1300 | 1410 |
| 2-3-1 | | Asbelasting zonder last, voor/achter | | kg | 110 | 600 |
| WIELEN | 3-1 | Type band | | | Polyurethaan | |
| | 3-2 | Bandenmaat, voor | | | 250 × 70 | |
| | 3-3 | Bandenmaat, achter | | | 82 × 98 | |
| | 3-4 | Extra wielen (afmetingen) | | | 127 × 57 | |
| | 3-5 | Wielen, aantal voor/achter (x = aangedreven wielen) | | | 1X+2 / 2(4) | |
| | 3-6 | Spoorbreedte, voor | b ₁₀ | mm | 490 | |
| | 3-7 | Spoorbreedte, achter | b ₁₁ | mm | 340 / 505 | |
| AFMETINGEN | 4-4 | Hefhoogte | h ₃ | mm | 202 | |
| | 4-9 | Hoogte van trekbal in rijpositie min./max. | h ₁₄ | mm | 1150 | 1430 |
| | 4-19 | Hoogte, omlaag | h ₁₃ | mm | 82 | |
| | 4-19 | Lengte totaal (met standaard vorken) | l ₁ | mm | 1760 | |
| | 4-20 | Lengte tot voorzijde vorken | l ₂ | mm | 610 | |
| | 4-21 | Totale breedte | b ₁ /b ₂ | mm | 775 | |
| | 4-22 | Vorkafmetingen DIN ISO 2331 | s/e/l | mm | 53 x 180 x 1150 | |
| | 4-25 | Afstand tussen vorkarmen | b ₅ | mm | 550 / 685 | |
| | 4-32 | Bodemvrijheid, middelpunt van wielbasis | m ₂ | mm | 28 | |
| | 4-34-1 | Gangpadbreedte voor pallets 1000 x 1200 overdwars | Ast | mm | 1960 | |
| | 4-34-4 | Gangpadbreedte voor pallets 800 x 1200 overlangs | Ast | mm | 2010 | |
| 4-35-1 | Draaicirkel | W _a | mm | 1600 | | |
| PRESTATIES | 5-1 | Snelheid met/zonder lading | | km/u | 7,0 | 7,1 |
| | 5-2 | Hefsnelheid met/zonder lading | | m/s | 0,039 | 0,056 |
| | 5-3 | Daalsnelheid, met/zonder lading | | m/s | 0,064 | 0,050 |
| | 5-7 | Hellingshoek – 1,6 km/u, met/zonder lading | | % | 6 | 18 |
| | 5-9 | Max. hellingshoek – 1,6 km/u, met/zonder lading | | % | 8 | 20 |
| | 5-10 | Bedrijfsrem | | | Elektromagnetische rem | |
| | 6-4 | Batterijspanning/nominale capaciteit K5 | | V/Ah | 24 V/210 Ah | |
| | 6-5 | Gewicht van de batterij | | kg | 170 | |
| | 10-7 | Gemiddeld geluidsniveau op het oor van de chauffeur volgens EN 12053 | | dB (A) | 70 | |

OPMERKINGEN:

Specificaties worden beïnvloed door de uitvoering en conditie van het voertuig, en de aard en conditie van het werkgebied. Informeer uw dealer over de aard en conditie van de bedoelde werkomgeving bij de aankoop van uw Hyster®-truck.

OPMERKING:

Wees voorzichtig wanneer u met geheven vorkenbord en/of lading werkt. De chauffeur moet opgeleid zijn en de instructies in de bedieningshandleiding lezen, begrijpen en strikt opvolgen.

Alle waarden zijn nominale waarden en onderhevig aan toleranties. Neem voor meer informatie contact op met de fabrikant.

Hyster behoudt zich het recht voor om de producten zonder enige vorm van kennisgeving te wijzigen.

Let op: afgebeelde vorkheftrucks kunnen zijn uitgerust met optionele uitrusting. De waarden kunnen variëren met alternatieve configuraties.

Specificaties op basis van VDI 2198.

CE Veiligheid: Deze truck voldoet aan de huidige EU-eisen.

AFMETINGEN VAN DE TRUCK

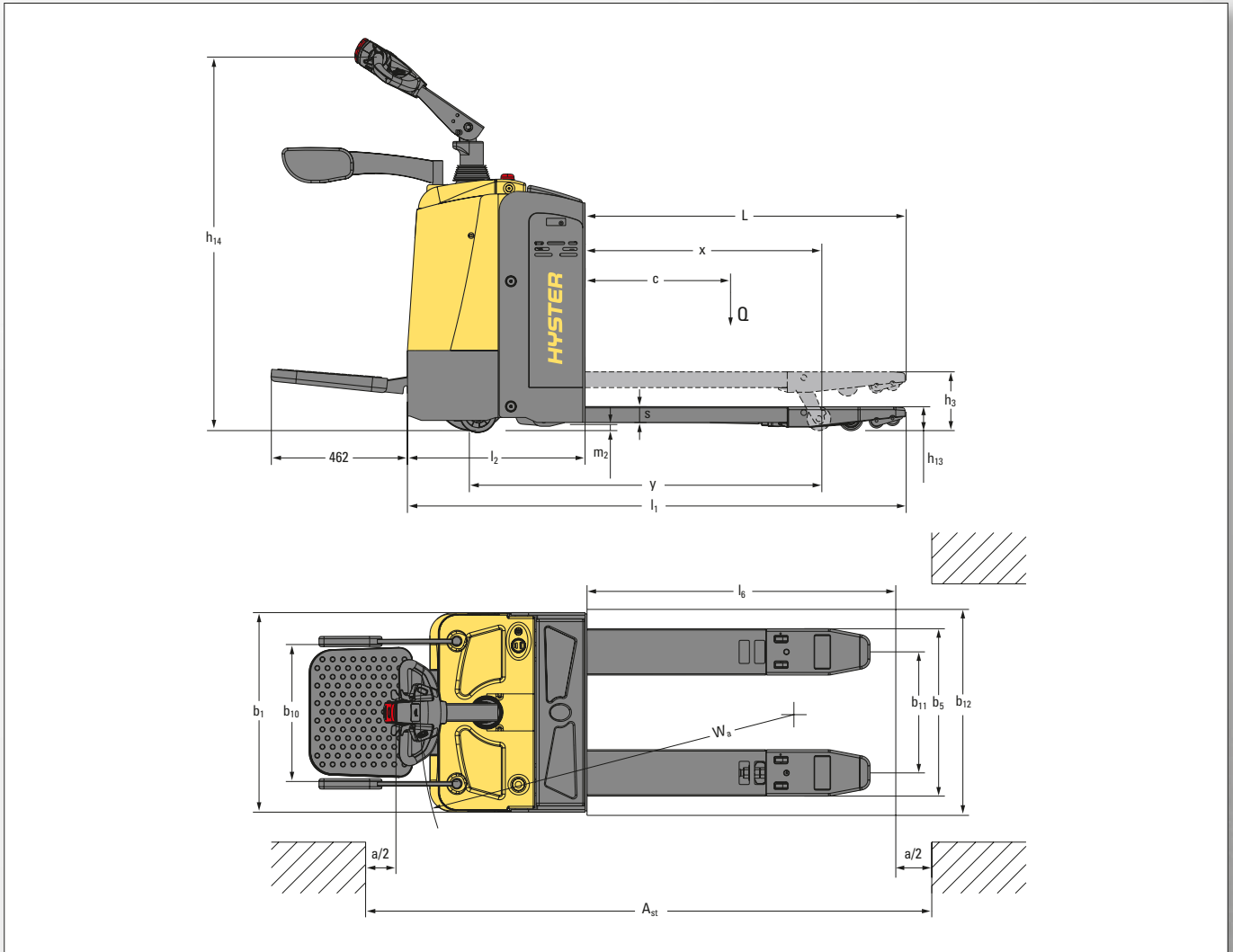

PRODUCTKENMERKEN

De Hyster-platformpallettruck P2.0UT S zorgt voor lage bedrijfskosten. Deze robuuste platformpallettrucks kunnen het laden en lossen van vrachtwagens optimaliseren en het pallettransport over korte en lange afstanden stimuleren.

PRODUCTIVITEIT

- Geavanceerd AC-regelsysteem elimineert motorborstels voor minimale onderhoudsvereisten.
- Lage stootborden op het hoofdchassis.
- Het zijdelingse batterijwissel met uitrolsysteem voor handige batterijvervangning.
- Het ingebouwde overdrukventiel beschermt de heftrucks tegen overbelasting.
- Noodontkoppeling van de voeding.
- Lange handgreep vermindert de stuurkracht.
- Noodomkeersysteem in de handgreep.
- Lagesnelheidsschakelaar in de handgreep.
- Variabele snelheidsregeling.

OPTIMAAL STRUCTUREEL ONTWERP

- Geveerde zwenkwielen verbeteren de zijdelingse stabiliteit op oneffen vloeren en verbeteren de prestaties en de levensduur van de heftruck.
- Het gevormde zware staal zorgt voor een maximale vorksterkte en een lange levensduur.
- Het ontwerp met trekstang beschermt tegen buigen.
- Duurzame plastic deksels

ERGONOMIE

- Verticaal aandrijf wiel voor een kleine draaicirkel. De structuur is waterdicht en stofdicht.
- De stijgas op het hoogste punt van de vorken beschermt de stijgassen tegen constant contact van ongelijke vloeren. Het ontwerp van de trekstang beschermt de staaf tegen buigen

- Uit één stuk wordt zwaar staal gevormd voor maximaal sterke vorken

ONDERHOUDSVRIENDELIJKHEID

- CANbus-technologie vermindert de complexiteit van de bedrading.
- Instelling van de laagspanningsbeveiliging verlengt het gebruik van de batterij.
- Alle draaipunten zijn voorzien van gesmeerde fittingen en een onderhoudsvriendelijke bus, waardoor de slijtage van de onderdelen wordt verminderd en de levensduur toeneemt.

STERKE PARTNERS. SOLIDE TRUCKS.™

VOOR VEELEISENDE TOEPASSINGEN, ALTIJD EN OVERAL.

Hyster® levert een compleet aanbod magazijntrucks, verbrandingsmotorische- en elektrische vorkheftrucks, containerhandlers en reachstackers. Hyster® is meer dan alleen een leverancier van vorkheftrucks.

Wij willen een totaalleverancier voor onze klanten zijn, die in staat is om aan alle aspecten bij materials handling te voldoen: u kunt bij Hyster® terecht voor professioneel advies over het beheer van uw machinepark, professionele serviceondersteuning of betrouwbare levering van onderdelen.

Ons netwerk van uiterst bekwame dealers biedt professionele, plaatselijke ondersteuning. Onze dealers kunnen rendabele financieringspakketten bieden en u informeren over effectief beheerde onderhoudsprogramma's zodat u waar voor uw geld krijgt. Wij houden ons bezig met uw behoeften op het gebied van intern transport, zodat u zich op uw bedrijf kunt richten en er een succes van kunt maken, zowel nu als in de toekomst.



HYSTER EUROPE

Centennial House, Frimley Business Park, Frimley, Surrey, GU16 7SG, Engeland.

Tel: +44 (0) 1276 538500

 www.hyster.eu  infoeurope@hyster.com  [/HysterEurope](https://www.facebook.com/HysterEurope)  [@HysterEurope](https://twitter.com/HysterEurope)  [/HysterEurope](https://www.youtube.com/HysterEurope)  www.hyster-bigtrucks.com

HYSTER-YALE UK LIMITED handelt als Hyster Europe. Geregistreerd adres: Centennial House, Building 4.5. Frimley Business Park, Frimley, Surrey, GU16 7SG, Verenigd Koninkrijk. Geregistreerd in Engeland en Wales. Bedrijfsregistratienummer: 02636775.

©2019 HYSTER-YALE UK LIMITED, alle rechten voorbehouden. HYSTER,  en STRONG PARTNERS. TOUGH TRUCKS. zijn handelsmerken van HYSTER-YALE Group, Inc. Hyster behoudt zich het recht voor om de producten zonder enige vorm van kennisgeving te wijzigen. De afgebeelde vorkheftrucks kunnen optionele uitrusting bevatten.

