



**STERKE PARTNERS.
SOLIDE TRUCKS."**



SLEEPTRACTOR MET ZITPLAATS

T7.0 HS3, T8.0 HS4

7000-8000 KG

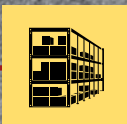

TRUCKAFMETINGEN – T7.0 HS3

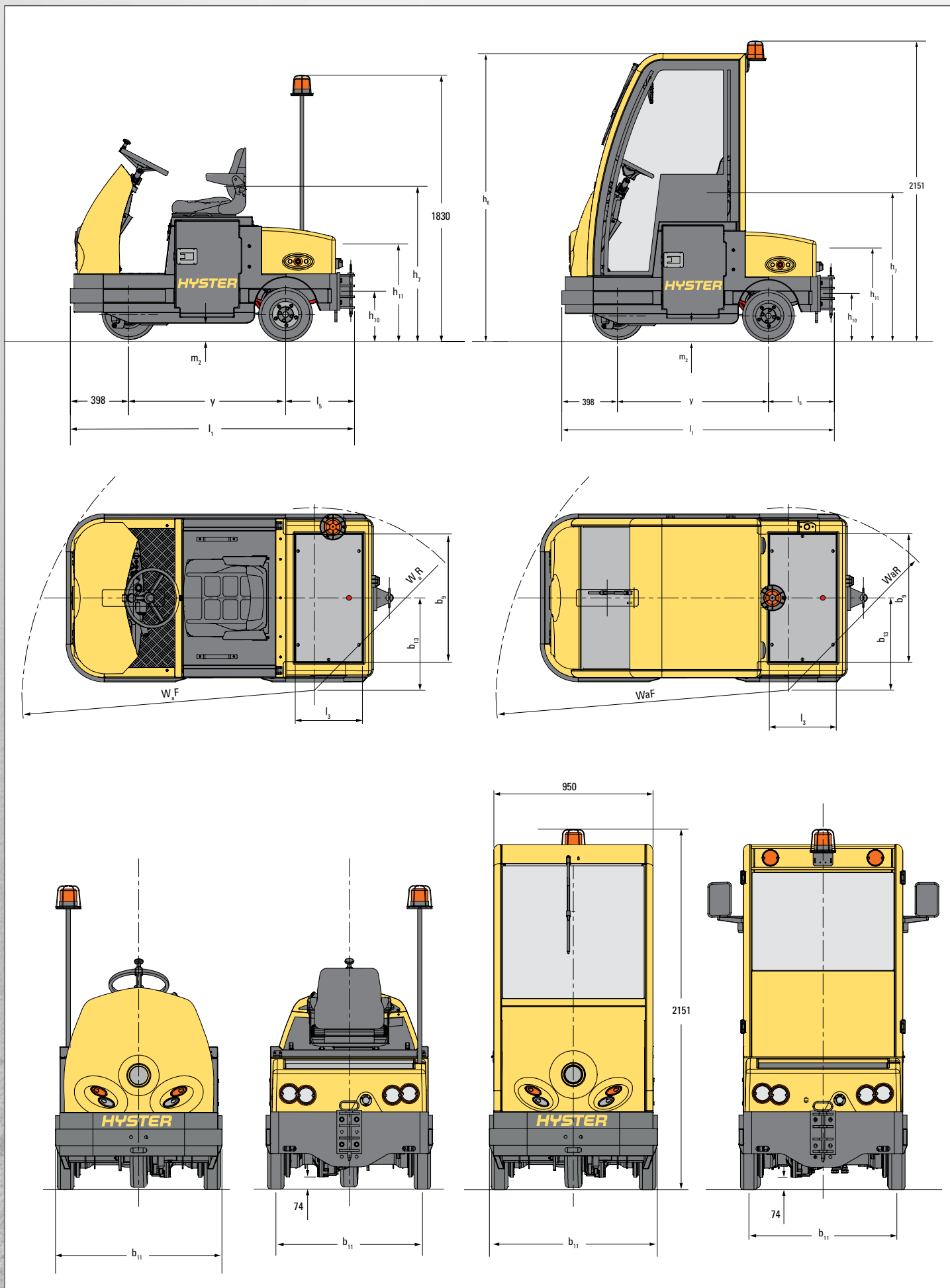

TRUCKAFMETINGEN – T8.0 HS4

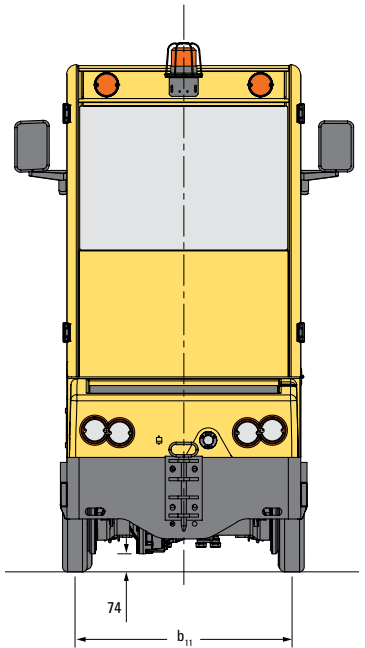
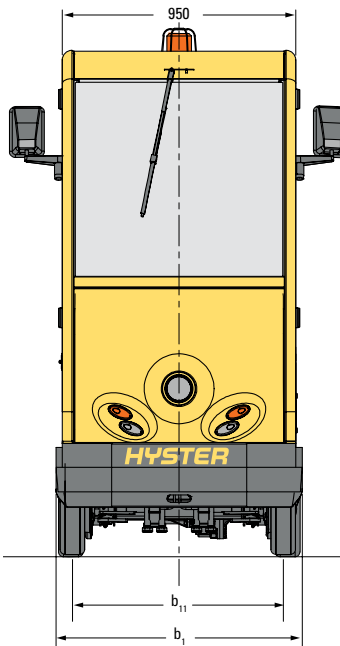
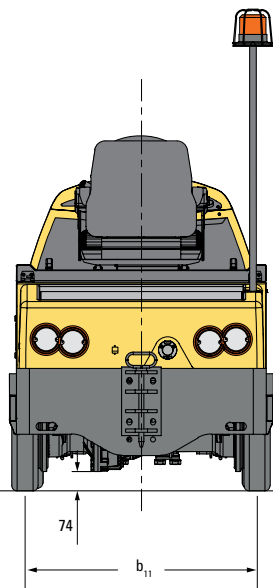
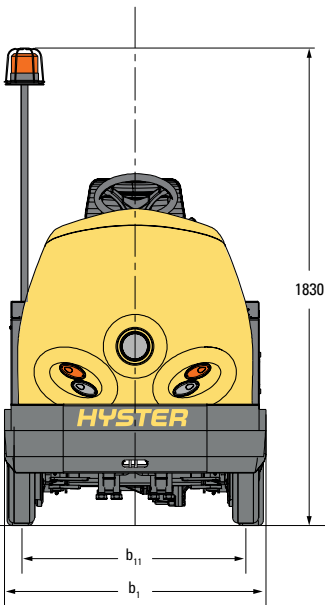
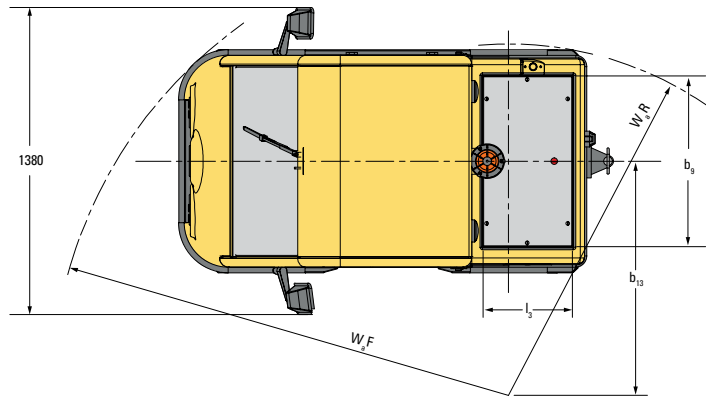
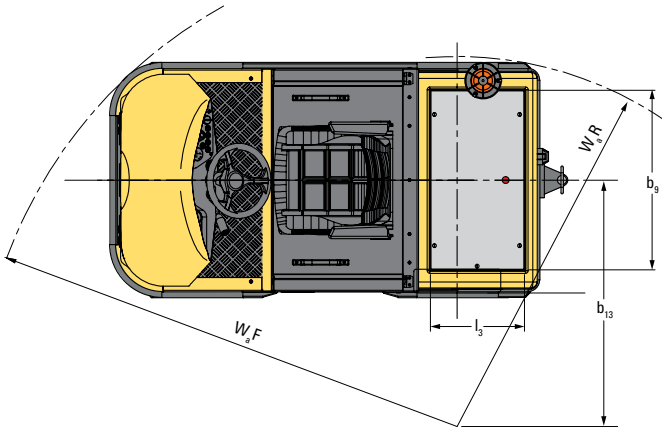
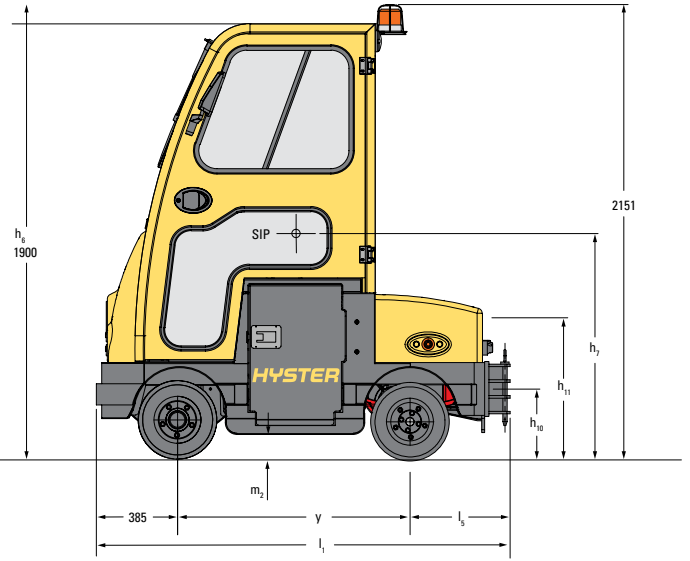
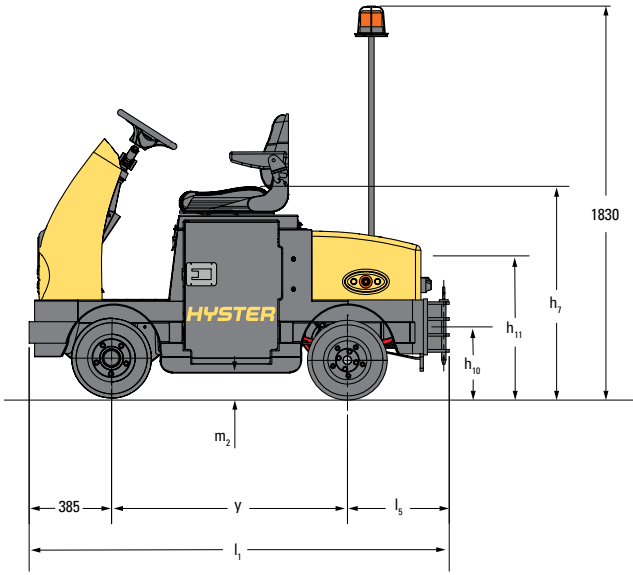

T7.OHS3, T8.OHS4

KENMERKEN	1.1	Fabrikant (afkorting)	
	1.2	Benaming fabrikanttype	
	1.3	Aandrijving: elektrisch (accu of stroomnet), diesel, benzine, LPG	
	1.4	Manier van bediening: met de hand, lopend, staand, zittend, orderverzamelaar	
	1.5	Nominale capaciteit/nominale belasting	Q (t)
	1.7	Nominale trekkracht	F (N)
1.9	Wielbasis	y (mm)	

GEWICHT	2.1	Eigen gewicht ■●◆	kg
	2.2	Asbelasting met last voor/achter ■●◆+	kg
	2.3	Asbelasting zonder last voor/achter ■●	kg

BANDEN/CHASSIS	3.1	Banden: L=lucht, V=cushion, SE=volrubberbanden	
	3.2	Bandenmaat, voor	ø (mm x mm)
	3.3	Bandenmaat, achter	ø (mm x mm)
	3.5	Wielen, aantal voor/achter (x = aangedreven)	
	3.6	Spoorbreedte voor	b ₁₀ (mm)
	3.7	Spoorbreedte achter	b ₁₁ (mm)

AFMETINGEN	4.7	Hoogte beschermdak (cabine)	h ₆ (mm)
	4.8	Hoogte zitting verband met SIP/hoogte voetenplank	h ₇ (mm)
	4.12	Hoogte koppeling	h ₁₀ (mm)
	4.13	Laadhoogte, ongeladen	h ₁₁ (mm)
	4.16	Length of loading surface	l ₃ (mm)
	4.17	Overhang	l ₄ (mm)
	4.17.1	Overhang, cabine	l _{5.1} (mm)
	4.18	Breedte van laadopervlak	b ₃ (mm)
	4.19	Lengte totaal (met standaard vorken)	l ₁ (mm)
	4.21	Totale breedte	b ₂ (mm)
	4.32	Bodemvrijheid, middenpunt van wielbasis	m ₂ (mm)
	4.35	Draaicirkel	W _F (mm)
	4.35	Draaicirkel	W _R (mm)
4.36	Binnenste draaicirkel	b ₁₃ (mm)	

PRESTATIEGEGEVENS	5.1	Rijsnelheid met/zonder last	km/h
	5.1.1	Rijsnelheid met/zonder last, achteruit	km/h
	5.5	Trekkracht met/zonder last	N
	5.6	Max. trekkracht met/zonder last	N
	5.7	Klimvermogen met/zonder last	
	5.8	Max. klimvermogen met/zonder last	%
	5.10	Bedrijfsrem	

ELEKTRISCHE MOTOR	6.1	Tractie motor, S2, 60 minuten belasting	kW
	6.3	Batterij conform DIN 43531/35/36 A, B, C, nee	
	6.4	Batterijspanning/nominale capaciteit K ₁ ■	(V)/(Ah)
	6.5	Gewicht van de accu ☉	kg
	6.6	Energieverbruik volgens VDI-cyclus kWh/h @Nr van Cycli	

AANDRUF-/REKMECHANISME	8.1	Soort aandrijvingsregeling	
------------------------	-----	----------------------------	--

AANVULLENDE GEGEVENS	10.7	Geluidsniveau bij bestuurdersstoel	dB (A)
----------------------	------	------------------------------------	--------

HYSTER		HYSTER	
T7.0 HS3		T8.0 HS4	
Elektrisch (batterij)		Elektrisch (batterij)	
Zittend		Zittend	
7.0		8.0	
1400 *		1600 *	
1080		1095	

1280		1252	
576	904	563	889
576	704	563	689

SE		SE	
376 x 114		376 x 114	
376 x 114		376 x 114	
1	2x	2	2x
-		858	
882		882	

2055		2055	
1067		1067	
345		345	
670		670	
400		400	
472		472	
0		0	
765		765	
1950		1950	
1000		1000	
120		120	
1726		2048	
1089		1576	
550		1050	

11,0		14,0		11,0		14,0	
5,0		5,0		5,0		5,0	
2300				2300			
6300				6300			
6,0		25,0		5,0		25,0	
6,0		25,0		5,0		25,0	
Hydraulisch				Hydraulisch			

4		4	
DIN 43531-A		DIN 43531-A	
48 V	375 Ah	48 V	375 Ah
585		585	
3.93		4.58	

Massieve as met geïntegreerde wisselstroommotor en differentieel	Massieve as met geïntegreerde wisselstroommotor en differentieel
--	--

50,5	59,3
------	------

Specificaties op basis van VDI 2198

OPMERKING:

Specificaties worden beïnvloed door de uitvoering en conditie van het voertuig, en de aard en conditie van het werkgebied. Informeer uw dealer over de aard en conditie van het bedoelde werkgebied bij de aankoop van uw Hyster-truck.

■ Waarden verwijzen naar versie zonder cabine.

● Versie met cabine:

6.5	Leeggewicht ◆	kg	1402 (roldeuren)	1437 (klapdeuren)		
6.5	Asbelasting, lading voor/achter +	kg	659	943	675	962
6.5	Asbelasting zonder last voor/achter	kg	659	743	675	762

◆ Met lading:

T7.OHS3 1443 kg, T8.OHS4 1415 kg. (zonder cabine)

T7.OHS3 1565 kg, T8.OHS4 1600 kg. (met cabine)

+ Met lading + 200 kg

☉ Deze waarden kunnen variëren met +/- 5 %

* Gebaseerd op 200 N/ton rolweerstand op een vlak, droog oppervlak

■ Zie batterijtabel

OPMERKING:

S – Standaard, O – Optie/upgrade, N.v.t. – Niet beschikbaar op dit model, AFTMKT – Beschikbaar als Aftermarket-aankoop (door dealer te plaatsen)

OPMERKING:

Wees voorzichtig met het werken met geheven vorkenbord en/of last. Als het vorkenbord en/of de lading omhoog staat, is de vorkheftruck minder stabiel. Het is van belang de kanteling van de mast in beide richtingen bij opgeheven lading tot een minimum te beperken. De chauffeur dient opgeleid te zijn en de instructies in de bedieningshandleiding te lezen, te begrijpen en strikt op te volgen.

Alle waarden zijn nominale waarden en onderhevig aan toleranties. Neem voor meer informatie contact op met

de fabrikant. Hyster behoudt zich het recht voor om de producten zonder voorafgaande kennisgeving te wijzigen. Let op: afgebeelde vorkheftrucks kunnen zijn uitgerust met optionele apparatuur. De waarden kunnen variëren met alternatieve configuraties.

CE Veiligheid: Deze truck voldoet aan de huidige EU-eisen.

BATTERIJ-INFORMATIE – T7.0 HS3, T8.0 HS4 ZONDER CABINE

KENMERKEN	1.1	Fabrikant (afkorting)
	1.2	Modelaanduiding van de fabrikant
GEWICHT	2.1	Leeggewicht ♦ kg
	2.2	Asbelasting, met last voor/achter † kg
	2.3	Asbelasting, zonder last voor/achter kg
ELEKTRISCHE MOTOR	6.3	Batterij volgens DIN 43531/35/36 A,B,C, nee
	6.4	Accuspanning/nominale capaciteit K_s (V)/(Ah)
	6.5	Batterijgewicht ⊗ kg

HYSTER				HYSTER			
T7.0 HS3 Zonder cabine				T8.0 HS4 Zonder cabine			
1140	1243	1240	1280	1112	1215	1212	1252
513/827	559/884	558/882	576/904	500/812	547/868	545/867	563/889
513/627	559/684	558/682	576/704	500/612	547/668	545/667	563/689
43531/A	43531/A	43531/A	43531/A	43531/A	43531/A	43531/A	43531/A
48/240	48/315	48/345	48/375	48/240	48/315	48/345	48/375
445	548	545	585	445	548	545	585

BATTERIJ-INFORMATIE – T7.0 HS3, T8.0 HS4 MET CABINE

KENMERKEN	1.1	Fabrikant (afkorting)
	1.2	Modelaanduiding van de fabrikant
GEWICHT	2.1	Leeggewicht ♦ kg
	2.2	Asbelasting, met last voor/achter † kg
	2.3	Asbelasting, zonder last voor/achter kg
ELEKTRISCHE MOTOR	6.3	Batterij volgens DIN 43531/35/36 A,B,C, nee
	6.4	Accuspanning/nominale capaciteit K_s (V)/(Ah)
	6.5	Batterijgewicht ⊗ kg

HYSTER				HYSTER			
T7.0HS3 Met cabine				T8.0HS4 Met cabine			
1262	1365	1362	1402	1297	1400	1397	1437
593/869	642/923	640/922	659/943	610/887	658/942	657/940	675/962
593/669	642/723	640/722	659/743	610/687	658/742	657/740	675/762
43531/A	43531/A	43531/A	43531/A	43531/A	43531/A	43531/A	43531/A
48/240	48/315	48/345	48/375	48/240	48/315	48/345	48/375
445	548	545	585	445	548	545	585

PRESTATIES

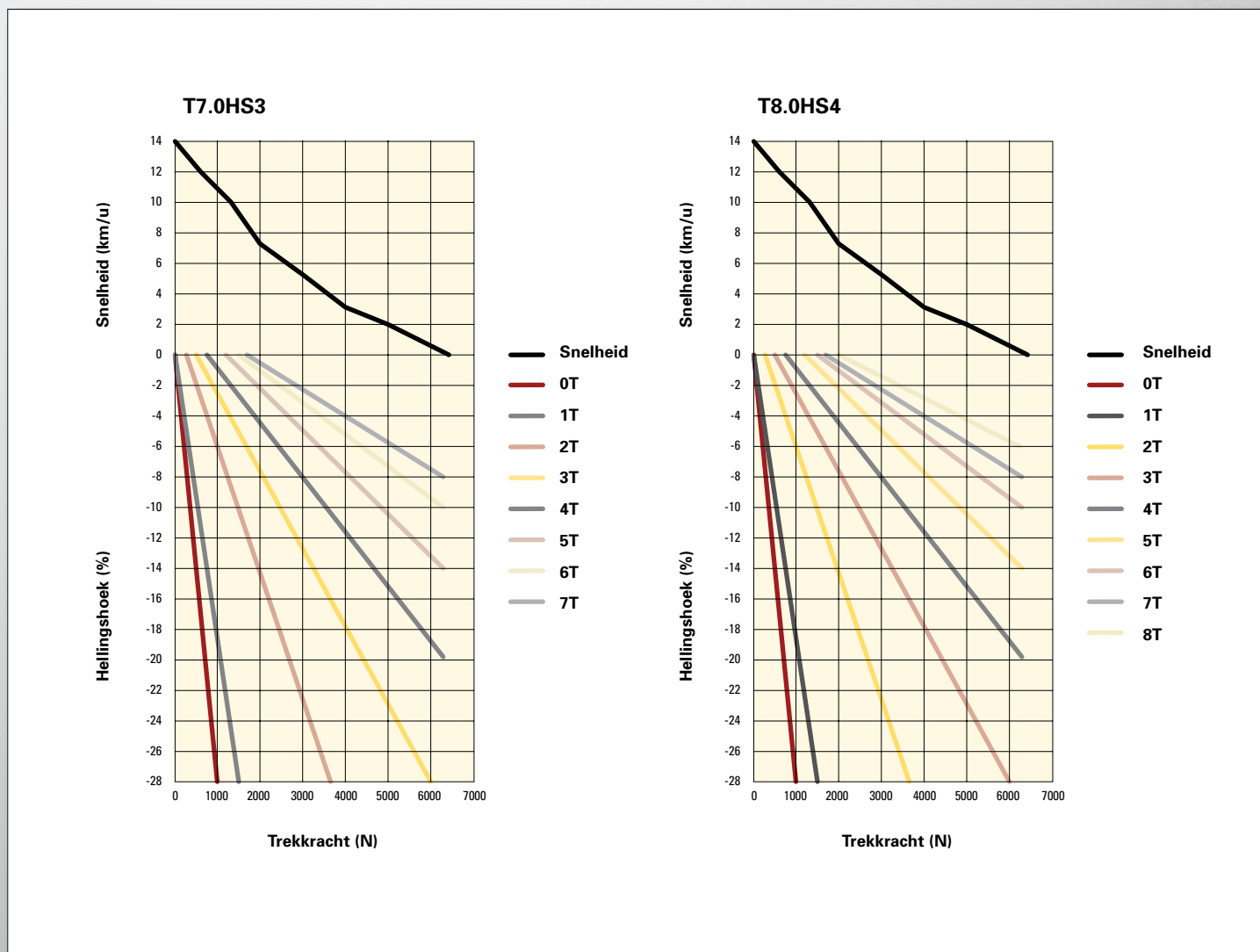

STANDAARDUITRUSTING EN OPTIES

	FUNCTIE		T7.0 HS3	T8.0 HS4
CONSTRUCTIE	Standaard omgevingstemperatuur, -10 tot + 40 °C		S	S
	Koelhuis, -30 °C		N.v.t.	N.v.t.
	Gelast stalen frame, geveerd		S	S
	Zijdeur batterijverwijdering, vergrendeld		S	S
	Scharnierende batterij bovenklep		S	S
	Achterlader (200 kg)		S	S
	Integrale bevestigingspunten		S	S
	Bladveervering, voor en achter		S	S
	Achteras met sperddifferentieel		S	S
	Rubberen aandrijfwielen		S	S
Non-marking banden		0	0	
BATTERIJ	Batterijrollen	extra batterijbeveiligingsslot	0	0
	Zonder batterij		0	0
	Met batterij 240 Ah		0	0
	Met batterij 315 Ah		0	0
	Met batterij 345 Ah		0	0
	Met batterij 375 Ah		0	0
	Batterijlader		0	0
	Batterijrolley		AFTMKT	AFTMKT
Op het dashboard gemonteerde batterij-ontladingsindicator		S	S	
CABINE/REMME	Bovenste cabineframe, gelast staal, gelakt	Binnenachteruitkijkspiegel	0	0
		buitenspiegels	0	0
		veiligheidsfrontscherm	0	0
		achterraut	0	0
	Oprolbare zijdeuren van PVC		0	0
	Stalen klapdeuren met schuiframen		N.v.t.	0
	Was-/wissysteem voor de voorruit		0	0
	48 V elektrische cabineverwarming		N.v.t.	0
	Automatische parkeerrem		S	S
	Voetbediende hydraulische bedrijfsrem		S	S
Oversnelheid controle (heuvelfaafdaalcontrole)		S	S	
VERLICHTING/ACCESSOIRES	Standaardverlichting:	Koplamp	S	S
		Achterlichten	S	S
		Remlichten	S	S
		LED-zijverlichting	S	S
		Op dashboard gemonteerde lichtschakelaars	S	S
	Verlichtingsupgrade:	Indicators	0	0
		Achteruitrijlichten	0	0
		7-pins aanhangwagenconnector	0	0
	Waarschuwingslichten		S	S
	Hoogwaardige verlichting (alleen cabines)		0	0
24 V gelijkstroom aanhanger (bijv. LKE-voeding)		0	0	
BEHEIENING/ALARMEN	Stuurkolom gemonteerde bedieningselementen		S	S
	Stuurbekrachtiging		0	0
	Achteruitrijalarm		S	S
	Vooruitrijalarm		0	0
	Claxon		S	S
SLEPEN	Zonder trekhaak		S	S
	Trekhaak met drie hoogten		0	0
	Kruipcontrole om de aanhangerkoppeling te ondersteunen	Op het dashboard gemonteerde vergrendelingschakelaar	S	S
ZITPOSITIE	PVC zit- en rugkussen		S	S
	Stoffen zit- en rugkussen		0	0
	ArMLEuning		S	S
	Veiligheids gordel		S	S
TELEMATICA	Niveau 1 – GSM		AFTMKT	AFTMKT
	Niveau 1 – WiFi		AFTMKT	AFTMKT
	Upgrade van niveau 2 – ISO-kaartlezer		AFTMKT	AFTMKT
	Upgrade van niveau 2 – HID-kaartlezer		AFTMKT	AFTMKT
	Upgrade van niveau 2 – iClass-kaartlezer		AFTMKT	AFTMKT
	Upgrade van niveau 3 – Op dashboard gemonteerd display		AFTMKT	AFTMKT

Raadpleeg de prijslijst voor de volledige optieconfiguraties en geschiktheid.

PRODUCTKENMERKEN

Waar kracht, prestaties en veilige manoeuvreerbaarheid vereist zijn, zijn de Hyster T7.0HS3 en T8.0HS4 toonaangevend.

De Hyster-sleept tractor is geschikt voor het slepen van 7000 kg of 8000 kg en helpt in de productie om materiaal naar productielijnen te vervoeren en is ideaal voor de automobiel- en machinebouwindustrie en voor elk type lijnaanvoeractiviteiten of externe toepassingen.

BETROUWBAARHEID

- Stevige frameconstructie en betrouwbare onderdelen zorgen voor betrouwbaarheid en duurzaamheid op de lange termijn
- AC-regelsysteem
- Automatisch bediende transmissie-parkeerrem

PRODUCTIVITEIT

- Configuratie met drie wielen voor optimale manoeuvreerbaarheid
- Configuratie met vier wielen voor verbeterde stabiliteit op oneffen oppervlakken
- Compact ontwerp en extreme manoeuvreerbaarheid
- Acceleratie-, rij- en remsnelheden kunnen via de console door een onderhoudsmonteur worden aangepast aan de toepassing
- Anti-roll-backsoftware voor eenvoudiger starten op hellingen
- Externe kruipcontrole om te helpen met het aankoppelen van een aanhanger
- 4x batterij-opties: 240 Ah, 315 Ah, 345 Ah en 375 Ah.

ERGONOMIE

- Gemakkelijke toegang met een lage, enkele trede met een breder vloeroppervlak
- Besturing op hoog niveau
- Comfortabele, luchtgeveerde stoel
- Standaard verticale of zijdelingse batterijwisseling
- Gereduceerde koppelstuurinvoer
- Extern bedieningsstelsel om de bestuurder te helpen met het aankoppelen van een aanhanger
- Stuurbekrachtiging op 4-wiels model
- Verwarmde cabine en klapdeuren (4-wiels model)

LAGE COST OF OWNERSHIP

- Geavanceerde besturingsfuncties, zoals eenvoudige diagnose via een handbediende controller waarmee de truck kan worden afgestemd op de behoeften van de toepassing
- Gereed voor telematica

SERVICEGEMAK

- Onderhoudsarme AC-tractiemotor met ingebouwde thermische beveiliging, die de stilstandtijd voor onderhoud minimaliseert.
- Standaardgarantie – 24 maanden (2000 uur), verlengde garantie – 36 maanden (3000 uur).

STERKE PARTNERS, SOLIDE TRUCKS.™

VOOR VEELEISENDE WERKZAAMHEDEN, OVERAL.

Hyster levert een complete lijn magazijntrucks, vorkheftrucks met verbrandingsmotor, elektrische vorkheftrucks, container-handlers en reachstackers. Hyster is meer dan alleen een leverancier van vorkheftrucks.

Wij willen een complete samenwerking bieden waarbij we alle uitdagingen op het gebied van materials handling het hoofd kunnen bieden: U kunt bij Hyster terecht voor professioneel advies over het beheer van uw machinepark, professionele serviceondersteuning of betrouwbare levering van onderdelen.

Ons netwerk van uiterst bekwame dealers biedt professionele, plaatselijke ondersteuning. Onze dealers kunnen rendabele financieringspakketten bieden en u informeren over effectief beheerde onderhoudsprogramma's zodat u waar voor uw geld krijgt. Wij houden ons bezig met uw behoeften op het gebied van materials handling, zodat u zich op uw bedrijf kunt richten en er een succes van kunt maken, zowel nu als in de toekomst.



HYSTER EUROPE

Centennial House, Frimley Business Park, Frimley, Surrey, GU16 7SG, Engeland.

Tel: +44 (0) 1276 538500, Fax: +44 (0) 1276 538559



www.hyster.eu



infoeurope@hyster.com



[/HysterEurope](https://www.facebook.com/HysterEurope)





[@HysterEurope](https://twitter.com/HysterEurope)



[/HysterEurope](https://www.youtube.com/HysterEurope)

HYSTER-YALE UK LIMITED uit naam van Hyster Europe. Geregistreerd adres: Centennial House, Building 4.5, Frimley Business Park, Frimley, Surrey, GU16 7SG, Verenigd Koninkrijk. Geregistreerd in Engeland en Wales. Bedrijfsregistratienummer: 02636775.

HYSTER  en FORTENS zijn geregistreerde handelsmerken in de Europese Unie en bepaalde andere rechtsgebieden.

MONOTROL is een geregistreerd handelsmerk en DURAMATCH en  zijn handelsmerken in de Verenigde Staten en in bepaalde andere rechtsgebieden.

Hyster behoudt zich het recht voor de producten zonder enige vorm van kennisgeving te wijzigen. Let op: afgebeelde vorkheftrucks kunnen zijn uitgerust met optionele apparatuur.