

S2.4HBE



STAPELAAR MET BATTERIJ
Technische producthandleiding



AFMETINGEN S2.4HBE

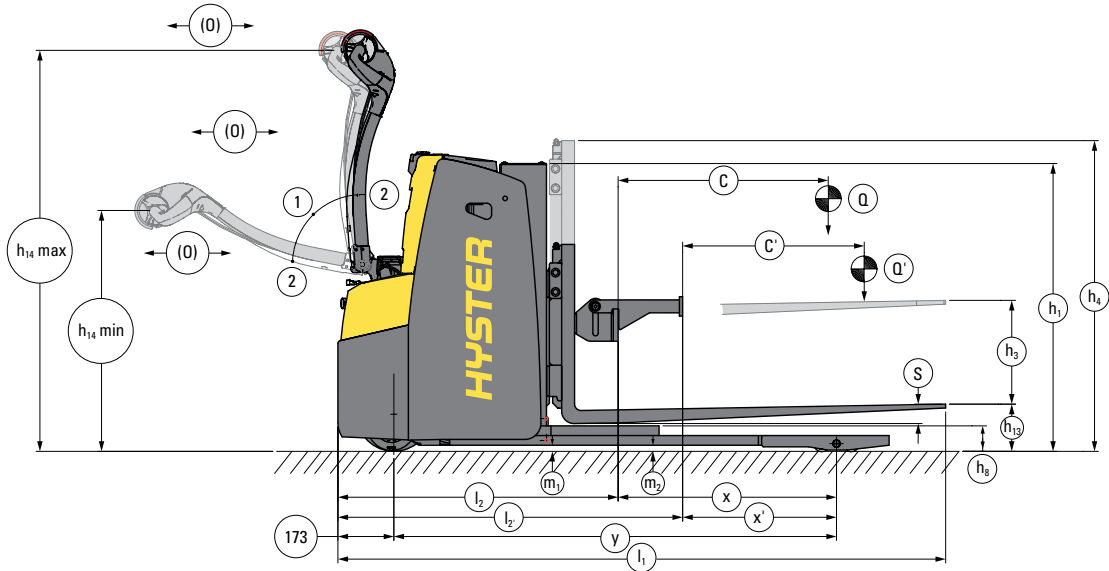

$$A_{st} = W_a + R + a$$

$$R = W_a + \sqrt{(l_6 - x)^2 + \left(\frac{b_{12}}{2}\right)^2}$$

$$a = 200 \text{ min}$$

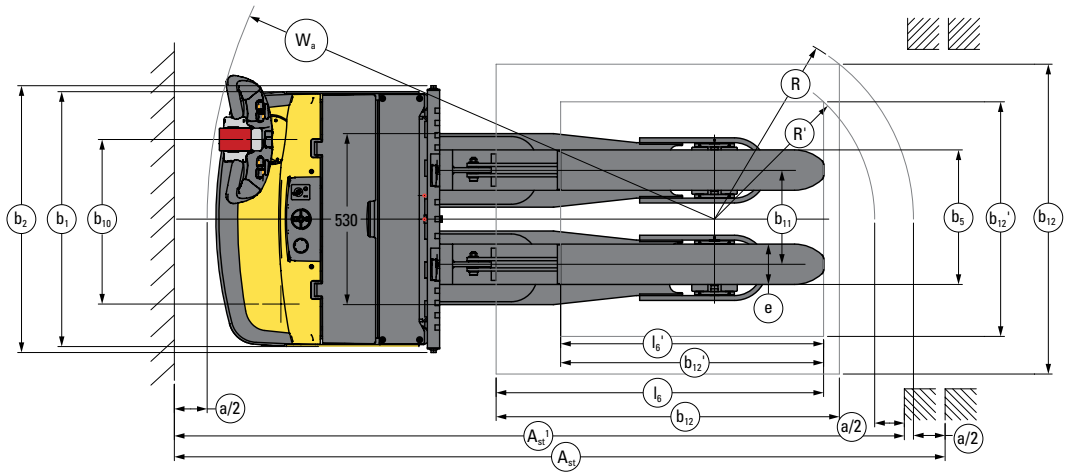

SPECIFICATIES S2.4HBE

ALGEMEEN	1-1	Fabrikant (afkorting)			Hyster	
	1-2	Model			S2.4HBE	
	1-3	Aandrijving			Elektrisch (batterij)	
	1-4	Manier van bediening: met de hand, lopend, staand, zittend, orderverzamelaar			Meeloop	
	1-5	Nominaal hefvermogen/nominale belasting	Q	t	2,4	
	1-6	Lastzwaartepunt	c	mm	514 ⁽³⁾ / 415 ⁽⁴⁾	
	1-8	Lastzwaartepuntafstand, van het midden van de aandrijfas tot de vorken	x	mm	677 ⁽³⁾ / 477 ⁽⁴⁾	
	1-9	Wielbasis	y	mm	1372	
	GEWICHT	2-1	Eigen gewicht		kg	914
2-2		Asbelasting met lading, voor/achter		kg	858 / 2456	
2-3		Asbelasting zonder lading, voor/achter		kg	624 / 290	
WIELEN	3-1	Banden: polyurethaan, tophane, NDIIThane, voor/achter			Polyurethaan	
	3-2	Bandenmaat, voor	ø	mm x mm	230 x 75	
	3-3	Bandenmaat, achter	ø	mm x mm	50 x 70	
	3-4	Extra wielen (afmetingen)	ø	mm x mm	150 x 50	
	3-5	Wielen, aantal voor/achter (x = aangedreven)			1x + 1/8	
	3-6	Spoorbreedte, voor	b ₁₀	mm	510	
	3-7	Spoorbreedte achter	b ₁₁	mm	291	
AFMETINGEN	4-2	Hoogte hefmast, ingeschoven	h ₁	mm	891	
	4-3	Vrije heffing	h ₂	mm	–	
	4-4	Heffing	h ₃	mm	291	
	4-5	Hoogte, mast uitgeschoven	h ₄	mm	963	
	4-9	Hoogte van trek balk in rijpositie min./max.	h ₁₄	mm	746 / 1242	
	4-15	Hoogte, omlaag	h ₁₃	mm	142	
	4-19	Totale lengte	l ₁	mm	1883	
	4-20	Lengte tot voorzijde vorken	l ₂	mm	868 ⁽³⁾ / 1068 ⁽⁴⁾	
	4-21	Totale breedte	b ₁ / b ₂	mm	790 / 827	
	4-22	Vorkafmetingen ⁽²⁾	s/e/l	mm	40 / 125 / 1150	
	4-25	Afstand tussen vorkarmen	b ₅	mm	341 / 797	
	4-31	Bodemvrijheid, met last, onder de mast	m ₁	mm	20	
	4-32	Bodemvrijheid, midden wielbasis	m ₂	mm	20	
	4-33	Lastafmetingen b ₁₂ x l ₆ overdwars	b ₁₂ x l ₆	mm	1028 x 999 ⁽³⁾ / 830 x 738 ⁽⁴⁾	
	4-34-1	Gangpadbreedte bij pallets 1200 mm x 1000 mm overdwars	A _{st}	mm	–	
	4-34-2	Gangpadbreedte bij pallets 800 mm x 1200 mm overlangs	A _{st}	mm	2389 ⁽³⁾ / 2262 ⁽⁴⁾	
	4-35	Draaicirkel	W _a	mm	1572	
PRESTATIES	5-1	Rijsnelheid met/zonder last		km/u	4,4 / 6,0	
	5-1-1	Rijsnelheid met/zonder lading, achteruit		km/u	4,4 / 6,0	
	5-2	Hefsnelheid met/zonder last		m/s	0,05 / 0,07	
	5-3	Daalsnelheid met/zonder last		m/s	0,06 / 0,05	
	5-7	Klimvermogen met/zonder last		%	–	
	5-8	Max. klimvermogen met/zonder last		%	–	
	5-10	Bedrijfsrem			Elektromagnetisch	
ELEKTRISCHE MOTOR	6-1	Rijmotor, vermogen S2 60 min.		kW	1,2	
	6-2	Hefmotor, classificatie S3, 15 %		kW	2,2 kW (S3 5 %)	
	6-3	Batterij conform DIN 43531/35/36 A, B, C, nee				Nee
	6-4	Batterijspanning/nominale capaciteit K ₅		V/Ah		24V/150Ah ⁽⁵⁾⁽⁶⁾
	6-5	Gewicht van de batterij ⁽¹⁾		kg		144
	6-6	Energieverbruik volgens VDI-cyclus		kWh		0,84
8-1	Soort aandrijvingsregeling				AC-regelaar	
10-7	Geluidsniveau bij chauffeursstoel			dB (A)	66	

⁽¹⁾ Deze waarden kunnen variëren met +/-5%.

⁽²⁾ Met 2-traps mast en b5=570 mm neemt de s-afmeting 5 mm toe voor de eerste 250 mm aan de teen.

⁽³⁾ Deze waarden zijn met lastbeschermerk omhoog.

⁽⁴⁾ Deze waarden zijn met lastbeschermerk omlaag.

⁽⁵⁾ Beschikbare lithium-ionbatterij 24 V/120 Ah (158 kg).

⁽⁶⁾ Beschikbare lithium-ionbatterij 24 V/180 Ah (158 kg).

Alle waarden zijn nominale waarden en onderhevig aan toleranties. Neem voor meer informatie contact op met de fabrikant.

Hyster behoudt zich het recht voor om de producten zonder voorafgaande kennisgeving te wijzigen.

Afgebeelde heftrucks kunnen zijn uitgerust met optionele uitrusting.

De waarden kunnen variëren met alternatieve configuraties.



HYSTER EUROPE

Centennial House, Building 4.5, Frimley Business Park,
Frimley, Surrey, GU16 7SG, Verenigd Koninkrijk

Bezoek ons op www.hyster.com of bel met het telefoonnummer +44 (0) 1276 538500.

Hyster-Yale Materials Handling, Inc., handelend onder de naam HYSTER EUROPE.

Geregistreerd adres: Centennial House, Building 4.5, Frimley Business Park, Frimley, Surrey GU16 7SG, Verenigd Koninkrijk.

Geregistreerd in Engeland en Wales. Bedrijfsregistratienummer: 02636775.

©2025 Hyster-Yale Materials Handling, Inc., alle rechten voorbehouden. Hyster en  zijn handelsmerken van de Hyster-Yale Materials Handling, Inc. Hyster behoudt zich het recht voor om de producten zonder enige vorm van kennisgeving te wijzigen. Trucks kunnen met optionele uitrusting zijn afgebeeld.

