



**PARTNER FORTI.  
CARRELLI FORMIDABILI.™**



# **TRANSPALLET ELETTRICI COMPATTI**

**PSC1.2**

**1200 KG**



# PSC1.2

SERIE DISTINTIVO		HYSTER		SERIE DISTINTIVO	
1.1	Costruttore (abbreviazione)	PSC1.2		1.1	
1.2	Classificazione tipo del costruttore	Elettrico (batteria)		1.2	
1.3	Motore: elettrico (batteria o corrente di rete), diesel, benzina, gas	Operatore a terra		1.3	
1.4	Tipo di operatore: manuale, operatore a terra, operatore in piedi, operatore seduto, commissionatore	1.2		1.4	
1.5	Capacità nominale/carico nominale Q (t)	600		1.5	
1.6	Distanza dal baricentro del carico c (mm)	886		1.6	
1.8	Distanza del carico, dal centro dell'assale di trazione alla forca x (mm)	1119		1.8	
1.9	Interasse y (mm)			1.9	
PESO		153 - 155		PESO	
2.1	Peso di servizio kg	438	910	2.1	
2.2	Carico sugli assali con carico, ant./post. kg	114	31	2.2	
2.3	Carico sugli assali senza carico, ant./post. kg			2.3	
GOMMATURA, TELAI		Gomma piena, poliuretano		GOMMATURA, TELAI	
3.1	Gommatura: gomma piena, superelastica, pneumatica, poliuretano anteriori/posteriori	186 x 50		3.1	
3.2	Dimensione ruote anteriori ø (mm x mm)	82 x 60		3.2	
3.3	Dimensione ruote posteriori ø (mm x mm)	75 x 25		3.3	
3.4	Ruote addizionali (dimensioni) ø (mm x mm)	1x + 2 / 2		3.4	
3.5	Ruote, numero ant./post. (x = ruote non motrici)	369		3.5	
3.6	Battistrada, anteriore b <sub>10</sub> (mm)	371		3.6	
3.7	Battistrada, posteriore b <sub>11</sub> (mm)			3.7	
DIMENSIONI		200		DIMENSIONI	
4.4	Sollevamento h <sub>3</sub> (mm)	885	1345	4.4	
4.9	Altezza braccio del timone in posizione di guida min./max. h <sub>11</sub> (mm)	85		4.9	
4.15	Altezza, abbassato h <sub>12</sub> (mm)	1510		4.15	
4.19	Lunghezza totale (op. a terra) l <sub>1</sub> (mm)	360		4.19	
4.20	Lunghezza compreso spalla forche (op. a terra) l <sub>2</sub> (mm)	520		4.20	
4.21	Larghezza totale b <sub>1</sub> / b <sub>2</sub> (mm)	55	150	4.21	
4.22	Dimensioni forche DIN ISO 2331 s/e/l (mm)	1150		4.22	
4.25	Larghezza piastra portaforche b <sub>3</sub> (mm)	520		4.25	
4.32	Distanza da terra al centro dell'interasse m <sub>2</sub> (mm)	30		4.32	
4.33	Dimensioni del carico b <sub>12</sub> x l <sub>6</sub> trasversale b <sub>12</sub> x l <sub>6</sub> (mm)	1000 x 1200		4.33	
4.34.1	Larghezza corsia per pallet 1000 mm x 1200 mm trasversale (op. a terra) Ast (mm)	2079		4.34.1	
4.34.2	Larghezza corsia per pallet 1000 mm x 1200 mm longitudinale (op. a terra) Ast (mm)	1977		4.34.2	
4.35	Raggio di sterzata (op. a terra) Wa (mm)	1268		4.35	
DATI PRESTAZIONALI		4.3		DATI PRESTAZIONALI	
5.1	Velocità di marcia con/senza carico km/h	4.3	4.8	5.1	
5.1.1	Velocità di marcia, con/senza carico, retromarcia km/h	4.3	4.8	5.1.1	
5.2	Velocità di sollevamento, con/senza carico m/s	0,03	0,04	5.2	
5.3	Velocità di abbassamento, con/senza carico m/s	0,05	0,02	5.3	
5.8	Pendenza superabile massima, con/senza carico %	10	25	5.8	
5.10	Freno di servizio	Elettrico		5.10	
ELETTRICO - MOTORE		0.35		ELETTRICO - MOTORE	
6.1	Motore di trazione S2 60 minuti kW	0.4		6.1	
6.2	Motore di sollevamento, S3 classe 15% kW	No		6.2	
6.3	Batteria conforme alla DIN 43531/35/36 A, B, C, n.	24 / 50		6.3	
6.4	Tensione batteria/capacità nominale K <sub>s</sub> (V)/(Ah)	28		6.4	
6.5	Peso batteria kg	0,28		6.5	
6.6	Consumo energia in conformità con il ciclo VDI kWh/h a numero di cicli			6.6	
MECCANISMO DI LEVAMENTO		MOSFET		MECCANISMO DI LEVAMENTO	
8.1	Tipo unità di trazione			8.1	
DATI AGGIUNTIVI		67		DATI AGGIUNTIVI	
10.7	Livello di pressione sonora percepito dal sedile dell'operatore dB(A)			10.7	

Le specifiche tecniche si basano su VDI 2198

## DIMENSIONI DEL CARRELLO

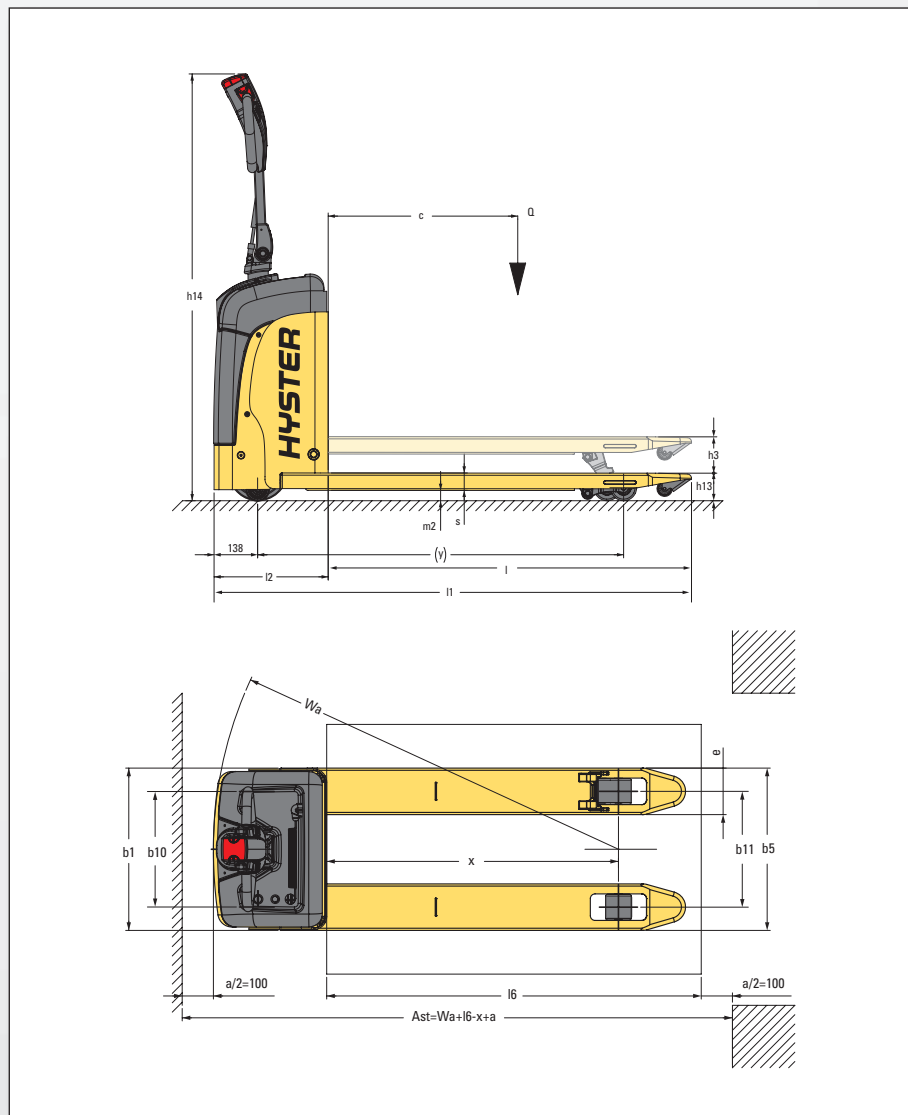

### NOTA:

Sulle specifiche tecniche influiscono le condizioni e il tipo di equipaggiamento del carrello oltre alla natura e alle condizioni dell'area d'esercizio. Se queste specifiche sono essenziali, è opportuno discutere con il proprio Concessionario l'applicazione prevista per il carrello.

### NOTA

procedere con estrema cautela nel corso della movimentazione di carichi a grandi altezze. Quando la piastra a rulli e/o i carichi vengono sollevati, la stabilità del carrello è ridotta. In caso di movimentazioni a grandi altezze, è importante che l'inclinazione del montante in qualsiasi direzione sia minima. Gli operatori devono essere addestrati ed è necessario assicurarsi che vengano seguite le istruzioni contenute nel manuale dell'operatore.

I prodotti Hyster possono subire variazioni senza obbligo di preavviso.

I carrelli elevatori illustrati possono essere allestiti con attrezzature opzionali.

### CE Sicurezza:

Questo carrello è conforme alle attuali normative UE.

## CARATTERISTICHE DEL PRODOTTO

### AFFIDABILITÀ

- Unità di controllo MOSFET per il controllo della trazione e dei comandi idraulici.
- Indicatore carica batteria.
- Forche in acciaio saldato per un'elevata resistenza alla torsione ed ai carichi gravosi.
- In caso di collisione i componenti e le batterie sono protetti da una copertura appositamente progettata.

### PRODUTTIVITÀ

- Design compatto del telaio per migliorare l'accessibilità.
- Comodi comandi sulla testa del timone per una movimentazione produttiva dei carichi.
- Sistema anti-arretramento di serie.

- Ruote stabilizzatrici per la massima stabilità in curva.
- Ruote di carico singole e rulli di ingresso/uscita per ottimizzare la movimentazione del pallet.

### ERGONOMIA

- Testa del timone ergonomica per il massimo comfort dell'operatore.
- Comandi ergonomici di facile uso posizionati in modo da ridurre la fatica del conducente.
- Impostazioni regolabili delle prestazioni in adattamento alle specifiche condizioni operative.
- I sensibili comandi a farfalla controllano la direzione di marcia, la velocità e la frenata consentendo un'avviamento regolare, una frenata e un'accelerazione controllate.

- Velocità micrometrica per manovrare il carrello efficacemente in spazi ristretti

### COSTO DI PROPRIETÀ

- Caricabatteria a bordo per ricarica sul sito.
- Pacchi batteria ottimizzati per assicurare il tempo di funzionamento massimo.
- Il facile accesso al motore e ai componenti chiave riduce i tempi di fermo-macchina.

### MANUTENIBILITÀ

- Batteria facilmente accessibile per una rapida sostituzione.
- Batterie sigillate esenti da manutenzione.

# PARTNER FORTI. CARRELLI FORMIDABILI.™

## PER OPERAZIONI IMPEGNATIVE, OVUNQUE.

Hyster fornisce una gamma completa di carrelli da magazzino, carrelli IC ed elettrici controbilanciati, movimentatori di container e ReachStacker. Hyster si impegna per essere molto più di un semplice fornitore di carrelli.

Il nostro obiettivo è quello di offrire una partnership completa, in grado di soddisfare l'intero spettro di esigenze inerenti alla movimentazione di materiali. Sia che Vi occorra una consulenza professionale sulla Vs. gestione del parco macchine, o Assistenza tecnica qualificata, o forniture affidabili di parti di ricambio, potete fare affidamento su Hyster.

La nostra rete di Concessionari altamente specializzati offre un supporto competente e tempestivo a livello locale. I Concessionari sono in grado di presentare pacchetti finanziari economicamente vantaggiosi e programmi di manutenzione gestiti efficientemente per assicurare ai Clienti la migliore convenienza possibile. Il nostro lavoro è risolvere le vostre necessità di movimentazione dei materiali, in modo da lasciarvi concentrare sul successo presente e futuro delle vostre attività aziendali.



### HYSTER EUROPE

Centennial House, Frimley Business Park, Frimley, Surrey GU16 7SG, Inghilterra.

Tel.: +44 (0) 1276 538500



[www.hyster.eu](http://www.hyster.eu)



[infoeurope@hyster.com](mailto:infoeurope@hyster.com)



[/HysterEurope](https://www.facebook.com/HysterEurope)



[@HysterEurope](https://twitter.com/HysterEurope)





[/HysterEurope](https://www.youtube.com/HysterEurope)



HYSTER-YALE UK LIMITED operante come Hyster Europe. Sede legale: Centennial House, Building 4.5, Frimley Business Park, Frimley, Surrey GU16 7SG, Regno Unito.

Registrata in Inghilterra e Galles. Numero di registrazione dell'impresa: 02636775.

HYSTER,  e FORTENS sono marchi registrati nell'Unione Europea e in altre giurisdizioni.

MONOTROL® è un marchio registrato e DURAMATCH e  sono marchi commerciali negli Stati Uniti e in alcune altre giurisdizioni.

I prodotti Hyster possono subire variazioni senza obbligo di preavviso. I carrelli elevatori illustrati possono essere allestiti con attrezzature opzionali.