



**STERKE PARTNERS.  
SOLIDE TRUCKS.™**



# **SUPER COMPACT PALLETTRUCKS**

**PSC1.2**

**1200 KG**

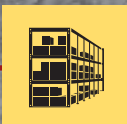

# PSC1.2

<b>KENMERK</b>	1.1	Fabrikant (afkorting)		<b>HYSTER</b>	1.1		
	1.2	Model aanduiding		PSC1.2	1.2		
	1.3	Aandrijving: elektrisch (batterij of stroomnet), diesel, benzine, LPG		Elektrisch (batterij)	1.3		
	1.4	Manier van bediening: met de hand, lopend, staand, zittend, orderversamelaar		Meeloop	1.4		
	1.5	Nominale capaciteit/nominale last	Q (t)	1.2	1.5		
	1.6	Lastwaartepunt	c (mm)	600	1.6		
	1.8	Zwaartepuntafstand, van het midden van de aandrijfas tot de vorken	x (mm)	886	1.8		
	1.9	Wielbasis	y (mm)	1119	1.9		
	<b>GEWICHT</b>	2.1	Leeggewicht	kg	153 - 155	2.1	
2.2		Asbelasting, met last voor/achter	kg	438	910	2.2	
2.3		Asbelasting, zonder last voor/achter	kg	114	31	2.3	
<b>BANDEN, CHASSIS</b>	3.1	Banden: volrubber, superelastisch, luchtbanden, polyurethaan voor/achter		Volrubber/polyurethaan	3.1		
	3.2	Bandenmaat, voor	ø (mm x mm)	186 x 50	3.2		
	3.3	Bandenmaat, achter	ø (mm x mm)	82 x 60	3.3		
	3.4	Extra wielen (afmetingen)	ø (mm x mm)	75 x 25	3.4		
	3.5	Wielen, aantal voor/achter (x = aangedreven wielen)		1x + 2 / 2	3.5		
	3.6	Spoor, voor	b <sub>10</sub> (mm)	369	3.6		
	3.7	Spoor, achter	b <sub>11</sub> (mm)	371	3.7		
<b>AFMETINGEN</b>	4.4	Hef	h <sub>3</sub> (mm)	200	4.4		
	4.9	Hoogte van disselarm in rijpositie min./max.	h <sub>14</sub> (mm)	885	1345	4.9	
	4.15	Hoogte, ingeschoven	h <sub>13</sub> (mm)	85	4.15		
	4.19	Totale lengte (meeloop)	l <sub>1</sub> (mm)	1510	4.19		
	4.20	Lengte tot aan de scheen van de vork (meeloop)	l <sub>2</sub> (mm)	360	4.20		
	4.21	Totale breedte	b <sub>1</sub> /b <sub>2</sub> (mm)	520	4.21		
	4.22	Vorkafmetingen DIN ISO 2331	s/e/l (mm)	55	150	1150	4.22
	4.25	Buitenvorkbreedte	b <sub>5</sub> (mm)	520	4.25		
	4.32	Grondspeling in het midden van de wielbasis	m <sub>2</sub> (mm)	30	4.32		
	4.33	Laadafmetingen b <sub>12</sub> × l <sub>6</sub> overdwars	b <sub>12</sub> × l <sub>6</sub> (mm)	1000 x 1200	4.33		
	4.34.1	Gangpadbreedte bij pallets 1000 mm x 1200 mm overdwars (meeloop)	A st (mm)	2079	4.34.1		
	4.34.2	Gangpadbreedte bij pallets 800 mm x 1200 mm lang (meeloop)	A st (mm)	1977	4.34.2		
	4.35	Draaicirkel (meeloop)	W a (mm)	1268	4.35		
<b>PRESTATIEGEVEENS</b>	5.1	Rijsnelheid, met/zonder last	(km/u)	4,3	4,8	5.1	
	5.1.1	Rijsnelheid, met/zonder last	(km/u)	4,3	4,8	5.1.1	
	5.2	Hefsnelheid met/zonder last	m/s	0,03	0,04	5.2	
	5.3	Daalsnelheid met/zonder last	m/s	0,05	0,02	5.3	
	5.8	Max. prestatie op een helling, met/zonder last	%	10	25	5.8	
	5.10	Bedrijfsrem		Elektrisch	5.10		
<b>ELEKTRISCH - MOTOR</b>	6.1	Aandrijfmotor classificatie S2 60 min.	kW	0,35	6.1		
	6.2	Hefmotor, classificatie S3 15 % (5)	kW	0,4	6.2		
	6.3	Batterij volgens DIN 43531/35/36 A,B,C, nee		Geen	6.3		
	6.4	Accuspanning/nominale capaciteit K <sub>5</sub>	(V)/(Ah)	24 / 50	6.4		
	6.5	Batterijgewicht	kg	28	6.5		
	6.6	Brandstofverbruik volgens VDI-cyclus	kWh/h bij aantal cycli	0,28	6.6		
<b>AANDRIJF-/MECHANISME</b>	8.1	Soort aandrijfeenheid		MOSFET	8.1		
<b>AANVULLENDE GEVEENS</b>	10,7	Geluidsniveau bij bestuurdersstoel	dB (A)	67	10,7		

Specificaties op basis van VDI 2198

## TRUCKAFMETINGEN

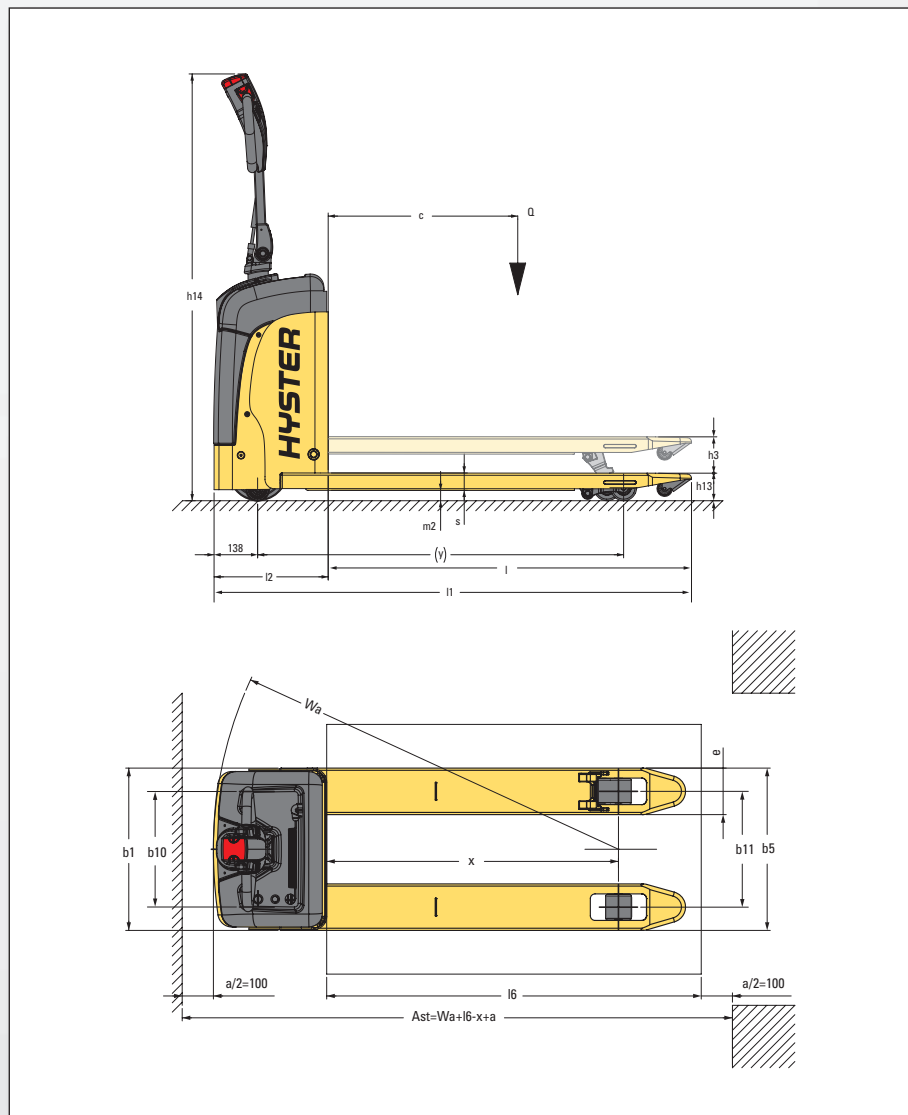

### OPMERKING:

Specificaties worden beïnvloed door de uitvoering en de staat van de heftruck alsmede van de grondoppervlaktecondities. Als deze specificaties essentieel zijn, bespreek de voorgestelde toepassing dan met uw dealer.

### OPMERKING

Wees voorzichtig wanneer u met opgeheven ladingen werkt. Als het vorkenbord en/of de lading omhoog staat, is de heftruck minder stabiel. Het is van belang de kanteling van de mast in beide richtingen bij opgeheven lading tot een minimum te beperken. De bestuurder dient hiervoor opgeleid te zijn en de instructies in de bedieningshandleiding strikt op te volgen.

Hyster behoudt zich het recht voor de producten zonder enige vorm van kennisgeving te wijzigen. Afgebeelde heftrucks kunnen optionele apparatuur bevatten.

### CE Veiligheid:

Deze truck voldoet aan de huidige CE-eisen.

## PRODUCTKENMERKEN

### BETROUWBAARHEID

- MOSFET DC Combi-controller voor een hydraulische en tractiecontrole.
- Batterij-ontladingsindicator.
- De gelaste vorkconstructie maakt de heftruck uiterst bestand tegen torsie en zware lasten.
- Bij een botsing worden de onderdelen en batterijen beschermd door een speciaal ontworpen kap.

### PRODUCTIVITEIT

- Compact chassisontwerp voor betere toegankelijkheid.
- Gebruiksvriendelijke disselpkopbedieningen voor een productieve handling van lasten.
- Standaard anti-terugrolsysteem.

- Stabiliserende wielen voor meer stabiliteit bij draaien.
- Enkele lastwielen en uitgang-/ingangsroller voor optimale pallethandling.

### ERGONOMIE

- Ergonomisch ontworpen disselpkop voor maximaal bestuurderscomfort.
- Optimaal geplaatste bedieningselementen die weinig inspanning vergen ter vermindering van bestuurdersvermoeidheid.
- Verstelbare prestatie-instellingen ten behoeve van specifieke werkomstandigheden.

- Gevoelige vliederschakelaars regelen de rijrichting, snelheid en remmen garanderen soepel starten, gecontroleerd remmen en versnellen.
- Kruipsnelheidsfunctie voor manoeuvreren in kleine ruimtes

### COST OF OWNERSHIP

- Boordlader om ter plaatse op te laden.
- Geoptimaliseerde batterijen voor maximale werktijd.
- Gemakkelijke toegang tot de motor en de belangrijkste onderdelen vermindert uitvaltijd.

### ONDERHOUDSVRIENDELIJKHEID

- Snel toegankelijk voor batterijwisseling.
- Onderhoudsvrije gesealde batterijen.

# STERKE PARTNERS. STERKE TRUCKS.™

## VOOR VEELEISENDE WERKZAAMHEDEN, OVERAL.

Hyster levert een complete lijn magazijntrucks, verbrandingsmotorische- en elektrische vorkheftrucks, container-handlers en reachstackers. Hyster is meer dan alleen een leverancier van vorkheftrucks.

Ons doel is om een totaalleverancier voor onze klanten te zijn die in staat is om aan alle aspecten bij materials handling te voldoen: U kunt bij Hyster terecht voor professioneel advies over het beheer van uw machinepark, professionele serviceondersteuning of betrouwbare levering van onderdelen.

Ons netwerk van uiterst bekwame dealers biedt professionele, plaatselijke ondersteuning. Onze dealers kunnen rendabele financieringspakketten bieden en u informeren over effectief beheerde onderhoudsprogramma's zodat u waar voor uw geld krijgt. Wij houden ons bezig met uw behoeften op het gebied van materials handling, zodat u zich op uw bedrijf kunt richten en er een succes van kunt maken, zowel nu als in de toekomst.



### HYSTER EUROPE

Centennial House, Frimley Business Park, Frimley, Surrey, GU16 7SG, Engeland.

Tel: +44 (0) 1276 538500



[www.hyster.eu](http://www.hyster.eu)



[infoeurope@hyster.com](mailto:infoeurope@hyster.com)



[/HysterEurope](https://www.facebook.com/HysterEurope)



[@HysterEurope](https://twitter.com/HysterEurope)





[/HysterEurope](https://www.youtube.com/HysterEurope)



HYSTER-YALE UK LIMITED handelend als Hyster Europe. Geregistreerd adres: Centennial House, Building 4.5, Frimley Business Park, Frimley, Surrey GU16 7SG, Verenigd Koninkrijk.

Geregistreerd in Engeland en Wales. Bedrijfsregistratienummer: 02636775

HYSTER,  en FORTENS zijn geregistreerde handelsmerken in de Europese Unie en in bepaalde andere rechtsgebieden.

MONOTROL® is een geregistreerde handelsmerk en DURAMATCH en  zijn handelsmerken in de Verenigde Staten en in bepaalde andere rechtsgebieden.

Hyster behoudt zich het recht voor de producten zonder enige vorm van kennisgeving te wijzigen. Let op: afgebeelde heftrucks kunnen optionele apparatuur bevatten.