



**SOCIOS COMPROMETIDOS.  
EQUIPOS ROBUSTOS.™**

## **SERIE LO100-150T GUÍA TÉCNICA**

[WWW.HYSTER.COM](http://WWW.HYSTER.COM)

## > DIMENSIONES DEL LO100-150T

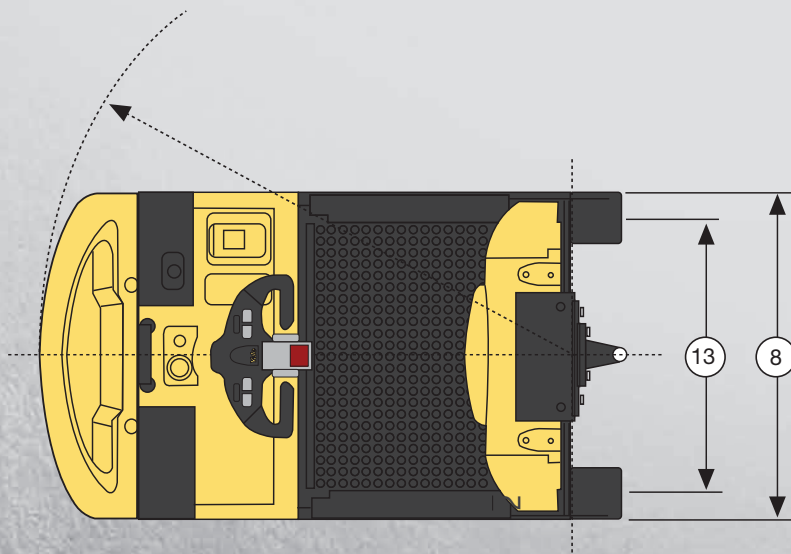
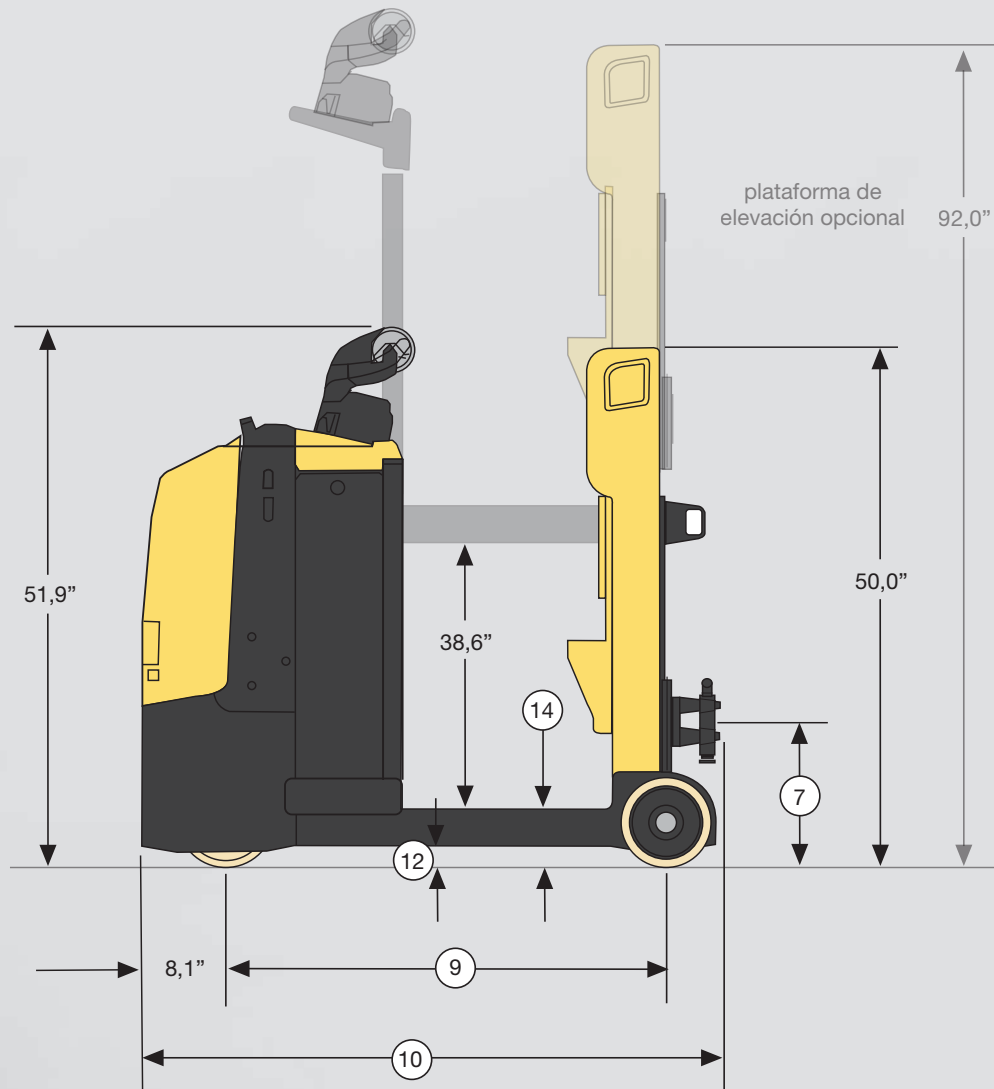

Las dimensiones encerradas en círculos corresponden con los números de línea en el cuadro tabulado que se incluye en la Guía técnica. Las dimensiones se muestran en pulgadas (milímetros).



GENERAL	1	Fabricante		Hyster		
	2	Designación del modelo		LO100	LO150	
	3	Energía		Batería		
	4	Voltaje		24		
	5	Operación		De pie		
	6	Capacidad nominal		lb (kg)	10 000	15 000
DIMENSIONES	7	Altura del pasador para remolcado	Centro vertical del pasador	pulgadas (mm)	14,3 (365)	
	8	Anchura total		pulgadas (mm)	31,3	
	9	Distancia entre ejes		pulgadas (mm)	42,7 (1084)	
	10	Longitud total		pulgadas (mm)	56,3 (1429)	
	11	Radio de giro exterior		pulgadas (mm)	50,7 (1289)	
	12	Espacio libre con respecto al piso	Centro de distancia entre los ejes	pulgadas (mm)	2 (50)	
	13	Anchura de la banda de rodadura		pulgadas (mm)	14,8 (376)	
	14	Altura de estribo		pulgadas (mm)	6 (152)	
RENDIMIENTO	15	Compartimento de la batería	Altura	Est. / Batería	pulgadas (mm) 31,2 x 14,1 x 32 (792 x 357 x 814)	
	16	Rodillos de la batería del piso a la parte superior		Extracción lateral	pulgadas (mm) 5,6 (141)	
	17	Velocidad de desplazamiento		SC / CN	mph (km/h)	8,1 / 4,3 (13 / 7)
	18	Capacidad de ascenso en pendiente		Lectura de 5 minutos	%	20 / 6
		Máxima capacidad de ascenso en pendiente		Lectura de 5 minutos	%	20 / 10
	19	Tiro de barra de tracción		Lectura de 5 minutos	lbf (N)	225 (1000) / 299 (1330)
PESO	20	Tiro de barra de tracción		Lectura de 60 minutos	lbf (N)	719 (3200) / 1011 (4500)
	21	Peso del montacargas	sin batería	SC	lb (kg)	2244,3 (1018) / 2455 (1114)
	22	Carga del eje		Rueda de tracción / carga	lb (kg)	1539 / 957 (698 / 434) / 1765 / 941 (801 / 427)
	23	Peso de la batería		Mín./máx.	lb (kg)	1005 (456) / 1111 (504) / 1005 (456) / 1111 (504)
RUEDAS Y LLANTAS	24	Tipo de llanta		Tracción / Dirección	Tophane / Poliuretano	
	25	Tamaño de la llanta	Est.	Tracción / Dirección	pulgadas 10 x 3,5 / 10 x 3,5	
	26	Ruedas - Número	X=Impulsada	Tracción / Dirección	1X / 2	
ELÉCTRICO	27	Batería		Tipo	Plomo-ácido	
	28	Motor de tracción		Tiempo nominal de 60 minutos	hp (kW)	3,5 (2,6) / 4,0 (3,0)
	29	Motor de tracción		Tipo / Método de control	AC / Mosfet	
	30	Número de velocidades		Infinitamente variable		

A menos que se indique de otro modo, las especificaciones anteriores corresponden a un montacargas estándar sin equipamiento opcional.

## ESPECIFICACIONES DE LA BATERÍA Y EL COMPARTIMENTO

Tipo de batería	Dimensiones del compartimento de la batería			Dimensiones de la batería			Número de celdas	Tamaño de celda	Placas por celda	Capacidad Tiempo nominal de 6 horas amperaje-hora (kWh)
	Anchura	Longitud	Altura	"X"	"Y"	"Z"				
	pulgadas (mm)	pulgadas (mm)	pulgadas (mm)	pulgadas (mm)	pulgadas (mm)	pulgadas (mm)				
Industrial	31,2 (792,0)	14,1 (357,0)	32,0 (814,0)	26,1 (663)	12,8 (325)	23,3 (592)	12	85	11	425 (9,9)
				30,9 (785)	13,0 (330)	23,3 (592)	12	85	13	510 (11,9)
				30,9 (785)	13,0 (330)	26,2 (665)	12	100	13	600 (14,0)
				30,9 (785)	13,0 (330)	30,8 (782)	12	100	13	600 (14,0)

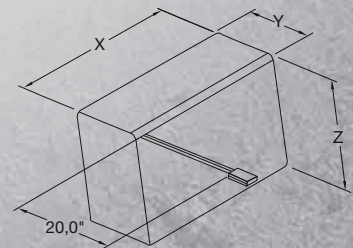

Conector de la batería: 175 A, rojo.

Cable de la batería: Longitud 20" (508 mm), Posición "B", 1/0 AWG

**CERTIFICACIÓN:** Los montacargas Hyster cumplen con los requisitos de diseño y construcción B56.1-1969, según la sección 1910.178(a)(2) de la OSHA, e igualmente cumplen con la revisión B56.1 en vigencia en la fecha de fabricación. La certificación de cumplimiento con los estándares aplicables del Instituto Nacional de Estandarización de Estados Unidos (American National Standards Institute, ANSI) aparece en el montacargas.

**NOTA:** Las especificaciones de rendimiento / nominales son para un montacargas equipado como se describe en Equipamiento estándar, en esta Guía técnica. Las especificaciones de rendimiento son afectadas por el estado del vehículo y por su equipo, así como por la naturaleza y las condiciones del área de operación. Las especificaciones están sujetas a cambio y la aplicación propuesta se debe analizar con su distribuidor autorizado de Hyster Company.





Hyster Company  
P.O. Box 7006  
Greenville, North Carolina  
27 835-7006  
N.º de pieza LO100-150T-TG-SPA  
9/2021 Litografiado en EE. UU.

Visítenos en línea en [www.hyster.com](http://www.hyster.com) o llámenos al **1-800-HYSTER-1**.

© Hyster Company. Todos los derechos reservados 2021. Hyster,  y el lema SOCIOS COMPROMETIDOS. EQUIPOS FUERTES. son marcas registradas de Hyster-Yale Group, Inc.

Los productos Hyster están sujetos a cambios sin previo aviso. Es posible que los montacargas se exhiban con equipamiento opcional.